

# JVC



Svenska

Suomi

Dansk

## AUDIO/VIDEO CONTROL RECEIVER

AUDIO/VIDEO-FÖRFÖRSTÄRKARE

AUDIO/VIDEO-VASTAANOTIN

AUDIO/VIDEO FORFORSTÆRKER

# RX-5062S

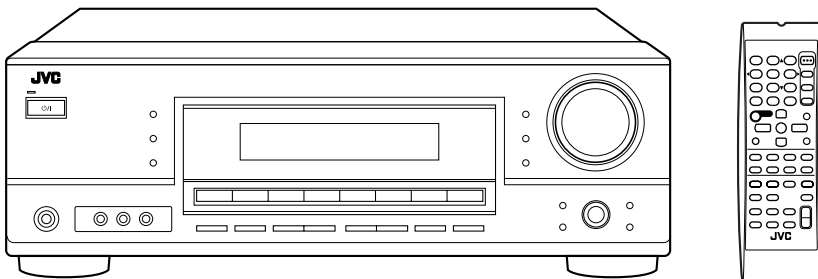

**Radio Data System**

## INSTRUCTIONS

BRUKSANVISNING  
KÄYTTÖOHJE  
INSTRUKTIONSBOG

LVT1507-007A  
[EN]

# Varningar, att observera och övrigt/ Varoitukset, huomautukset, yms/ Advarsler, forsigtighedsregler og andet

---

## **ATT OBSERVERA—STANDBY/ON /I knapp**

Dra ur nätkontakten för att stänga av strömmen fullständigt (STANDBY lampan släcks). Se till att stickkontakten på nätkabeln blir lättåtkomlig, när apparaten installeras. Nätströmmen stängs inte av i något läge av STANDBY/ON /I knappen.

- När systemet är i standbyläge lyser STANDBY lampan rött.
- När systemet är påsatt, släcks STANDBY lampan.

Strömmen kan styras från fjärrkontrollen.

## **HUOMAUTUS—STANDBY/ON /I -painike**

Katkaise virta kokonaan irrottamalla virtajohdon pistoke pistorasiasta (STANDBY-merkkivalo sammuu). Varmista laitetta asentaessasi, että pistoke on helposti ulottuvilla. Painikkeen STANDBY/ON /I eri asennot eivät katkaise verkkovirran syöttöä.

- Kun järjestelmä on valmiustilassa, STANDBY-merkkivalo palaa punaisena.
- Kun järjestelmän virta on päällä, STANDBY-merkkivalo sammuu.

Verkkovirran voi katkaista ja kytkeä päälle kaukosäätimellä.

## **FORSIGTIG—STANDBY/ON /I Knappen**

Hiv altid stikket ud for helt at slukke for strømmen (STANDBY-lampen slukkes). Når apparatet installeres, skal det sikres, at stikket er let tilgængeligt. STANDBY/ON /I knappen slukker aldrig helt for strømtilførslen.

- Når systemet er på stand-by lyser STANDBY-lampen rødt.
- Når systemet er tændt slukkes STANDBY-lampen.

Strømtilførslen kan fjernbetjenes.

## **FÖRSIKTIGHET**

För att minska riskerna för elektriska stötar, brand, etc.:

1. Lossa inte på skruvar, lock eller hölje.
2. Utsätt inte enheten för regn eller fukt.

## **MUISTUTUS!**

Vältä sähköiskun ja tulipalon vaara:

1. Älä avaa ruuveja tai koteloa.
2. Älä jätä laitetta sateeseen tai kosteaan paikkaan.

## **FORSIGTIG**

For at reducere faren for elektrisk stød, brand, etc.:

1. Fjern ikke skruer, dæksler eller kabinet.
2. Udsæt ikke dette apparat for regn eller fugt.

### FÖRSIKTIGHET

- Blockera inte ventilationsöppningarna på apparaten.  
(Om ventilationsöppningarna blockeras av en tidning, en duk eller liknande kan värme i apparaten eventuellt inte komma ut.)
- Placera ingenting med öppen låga, exempelvis ett tänd ljus, på apparaten.
- Använda batterier måste handhas på ett miljömässigt korrekt sätt och de lagar och förordningar som gäller på platsen för begagnade batterier måste följas noga.
- Undvik att utsätta denna apparat för regn, fukt, droppand eller stänkande vätskor, och ställ ingenting med vatten i på den, exempelvis en vas.

### MUISTUTUS!

- Tuuletusrajoja tai -aukkoja ei saa tukkia.  
(Jos tuuletusraot tai -aukot tukitaan sanomalehdellä tai vaatteella yms., lämpö ei mahdollisesti pääse ulos.)
- Laitteen päälle ei saa asettaa avotulen lähteitä, kuten palavia kynttilöitä.
- Paristoja hävitettäessä on huomioitava ympäristöongelmat. Näiden paristojen hävitystä koskevia paikallisia määräyksiä ja lakeja on noudatettava ehdottomasti.
- Tätä laitetta ei saa altistaa sateelle, kosteudelle, veden tippumiselle tai roiskumiselle eikä laitteen päälle saa asettaa nesteellä täytettyjä esineitä, kuten kukkamaljakkoita.

### FORSIGTIG

- Undgå at tilstoppe ventilationsåbningerne.  
(Hvis de tilstoppes af avispapir, en klud el.lign., vil varmen muligvis ikke kunne komme ud.)
- Undlad at anbringe åben ild (f.eks. tændte stearinlys) oven på apparatet.
- Ved bortskaffelse af batterier bør de miljømæssige konsekvenser tages i betragtning, ligesom de relevante lokale bestemmelser nøje skal overholdes.
- Apparatet må ikke udsættes for regn, fugtighed, dryp eller stænk, ligesom der ikke bør anbringes beholdere med væske, f.eks. vaser, oven på apparatet.

### Att observera: Ordentlig ventilation

Placera apparaten på följande sätt för att undvika risk för elektriska stötar och eldsvåda, och för att skydda den mot skador:

- Framsida: Öppet utrymme utan hinder.  
Sidorna: Inga hinder inom 10 cm från sidorna.  
Ovansidan: Inga hinder inom 10 cm ovanför ovansidan.  
Baksidan: Inga hinder inom 15 cm bakom baksidan.  
Undersidan: Inga hinder. Ställ apparaten på en plan yta.  
Se dessutom till att ventilationen blir så god som möjligt (se figuren).

### Huomautus: Riittävä ilmanvaihto

Sijoita laite seuraavalla tavalla, jotta saadaan vältettyä sähköisku- ja tulipalovaara ja suojattua laite vaurioilta:

- Edessä: Esteetön avoin tila  
Sivuilla: 10 cm avoin tila sivuista  
Päällä: 10 cm avoin tila laitteen pinnasta  
Takana: 15 cm avoin tila laitteen takaseinästä  
Pohjassa: Esteetön tasainen pinta  
Ilmanvaihto on lisäksi pidettävä riittävänä kuvassa näytetyllä tavalla.

### Forsigtig: Tilstrækkelig ventilation

Anbring apparatet som anvist herunder, således at risiko for elektriske stød og brand samt beskadigelse undgås:

- Forsiden: Åbent sted uden forhindringer.  
Sider: Ingen forhindringer indenfor 10 cm fra siderne.  
Oversiden: Ingen forhindringer indenfor 10 cm fra oversiden.  
Bagsiden: Ingen forhindringer indenfor 15 cm fra bagsiden.  
Undersiden: Ingen forhindringer. Anbringes på en plan flade.  
Sørg derudover altid for bedst mulig luftcirkulation som vist på illustrationen.

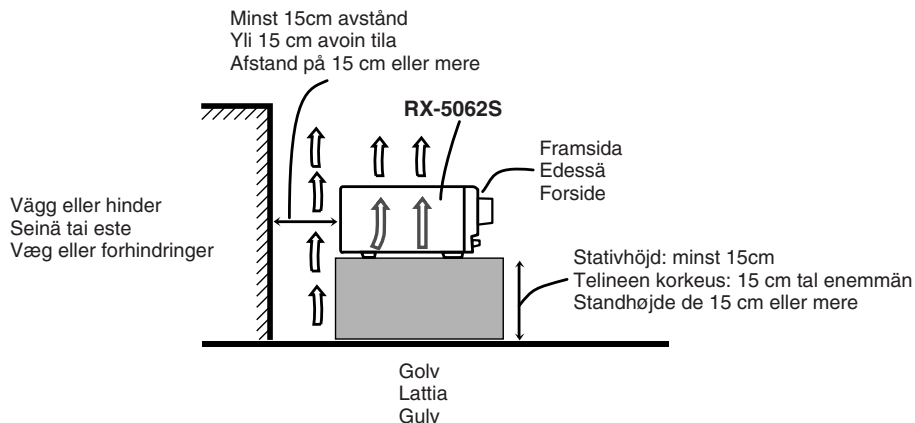

**Information till användare gällande kassering av gammal utrustning**



**Tänk på:**  
Att denna symbol endast gäller inom den Europeiska gemenskapen.

**[Europeiska gemenskapen]**

Denna symbol anger att elektrisk och elektronisk utrustning inte ska kasseras som vanligt hushållsavfall, när de inte ska användas mer. Istället ska produkten lämnas in på lämplig återvinningsstation för elektrisk eller elektronisk utrustning, så att den kan tas om hand och återvinnas i enlighet med ert lands lagstiftning.

Genom att avvyttra denna profukt på rätt sätt, bidrar du till att bevara naturen och förhindrar potentiellt negativa effekter på miljön och den mänskliga hälsan, som annars kan bli resultatet vid felaktig hantering av denna produkt. Kontakta ditt kommunkontor, det företag som hanterar dina hushållssopor eller butiken där du köpt produkten, för mer information om återvinningscentraler.

Det kan hända att du bötfälls i enlighet med ert lands lagstiftning om detta avfall kasseras på fel sätt.

**(Företagsanvändare)**

Om ni vill kassera denna produkt, besök vår webbsida [www.jvc-europe.com](http://www.jvc-europe.com) för att få information om returnering av produkten.

**[Övriga länder utanför den Europeiska gemenskapen]**

Om du vill kassera denna produkt, ska detta göras i enlighet med gällande lagstiftning i landet, eller enligt andra bestämmelser i ditt land, för behandling av gammal elektrisk eller elektronisk utrustning.

**Tietoja käyttäjille vanhojen laitteiden hävittämisestä**



**Huomio:**  
Tämä symboli on voimassa vain Euroopan unionissa.

**[Euroopan unioni]**

Tämä symboli tarkoittaa, että sähkö- ja elektroniikkalaitteita ei tule laittaa talousjätteisiin, kun ne poistetaan käytöstä. Sen sijaan tuotteet tulee toimittaa asianmukaiseen sähkö- ja elektroniikkalaitteiden kierrätyspisteeseen, jossa ne käsitellään uusiokäyttöä ja kierrätystä varten paikallisen lainsäädännön mukaan.

Kun hävität tuotteen asianmukaisella tavalla, autat säästämään luonnonvaroja ja estämään mahdollisia ympäristö- ja terveyshaittoja, joita voisi aiheutua tämän tuotteen vääränlaisesta hävittämisestä. Lisätietoja keräyspisteistä ja tämän tuotteen kierrätyksestä saat paikkakuntasi viranomaisilta, kotitalousjätteiden keräyksestä huolehtivasta yrityksestä tai liikkeestä, josta ostit tuotteen.

Tuotteen vääränlaisesta hävittämisestä voi seurata paikallisen lainsäädännön mukaisia rangaistuksia.

**(Yrityskäyttäjät)**

Jos haluat hävittää tämän tuotteen, web- sivustoltamme osoitteessa [www.jvc-europe.com](http://www.jvc-europe.com) löydät tietoja käytetyn tuotteen palautuksesta.

**[Muut maat Euroopan unionin ulkopuolella]**

Jos haluat hävittää tämän tuotteen, tee se kansallisen lainsäädännön tai muiden maassasi voimassa olevien määräysten mukaan, jotka koskevat vanhojen sähkö- ja elektroniikkalaitteiden käsittelyä.

**Brugerinformation om bortskaffelse af gammelt udstyr**



**Bemærk:**  
Dette symbol er kun gyldigt i EU.

**[EU]**

Elektriske produkter og elektroniske apparater med dette symbol må ikke afhændes på samme måde som almindeligt husholdningsaffald, når det skal smides ud. I stedet skal produktet indleveres på det relevante indsamlingssted for elektriske apparater og elektronisk udstyr, hvor det vil blive håndteret korrekt og efterfølgende genanvendt og recirkuleret i henhold til de love, der gælder i dit land.

Ved at bortskaffe dette produkt korrekt, medvirker du til at bevare naturens ressourcer samt forhindre eventuelle negative påvirkninger af miljøet og folkesundheden, der ellers kunne forårsages ved forkert affaldshåndtering af dette produkt. Mere information om indsamlingssteder og genanvendelse af dette produkt kan du få ved at kontakte din lokale kommune, dit renovationselskab eller den forretning, hvor du har købt produktet.

Ukorrekt bortskaffelse af dette affald kan være strafbar ifølge lovgivningen i nogle lande.

**(Professionelle brugere)**

Hvis du ønsker at bortskaffe dette produkt, kan du på vores webside [www.jvc-europe.com](http://www.jvc-europe.com) få information om tilbagetagning af produktet.

**[Land uden for EU]**

Hvis du ønsker at bortskaffe dette produkt, bedes du gøre det i overensstemmelse med gældende lovgivning eller andre regler i dit land for behandling af gammelt elektrisk og elektronisk udstyr.

<b>Osien tunnistus .....</b>	<b>2</b>	<b>Äänisäädöt .....</b>	<b>24</b>
<b>Aloitus .....</b>	<b>4</b>	Perussäädöt .....	24
Ennen asennusta .....	4	Perustoimenpide .....	24
Toimitettujen lisälaitteiden tarkistus .....	4	■ Tasauskuvioiden säätö .....	25
Paristojen asennus kaukosäätimeen .....	4	■ Kaiuttimien lähtötasojen säätö .....	25
FM- ja AM (MW)-antennien kytkentä .....	4	■ Ääniparametrien säätö surround- ja DSP-tiloja varten .....	25
Kaiuttimien ja subwooferin kytkentä .....	5	<b>Surround-tilojen käyttö .....</b>	<b>26</b>
Audio/videokomponenttien kytkentä .....	6	Elokuvateatterimaisen ääniympäristön luonti .....	26
■ Analogiset liitännät .....	6	Surround-tilojen esittely .....	26
■ Digitaaliset liitännät .....	8	Surround-tilojen aktivointi .....	28
Verkkojohdon kytkentä .....	8	■ Automaattinen Surround-toiminto .....	28
<b>Peruskäyttö .....</b>	<b>9</b>	■ Surround-tilojen aktivointi käsin .....	28
Perustoimintojen käyttö .....	9	<b>DSP-tilojen käyttö .....</b>	<b>29</b>
Virran kytkeminen .....	9	Äänikentän toisto .....	29
Ohjelmälähteen valinta toistoa varten .....	9	DSP-tilojen esittely .....	29
Äänenvoimakkuuden säätö .....	10	DSP-tilojen aktivointi .....	30
Subwooferin äänen kytkeminen päälle ja pois päältä .....	11	<b>JVC:n audio/videokomponenttien käyttö .....</b>	<b>31</b>
Analogisen tai digitaalisen tulon valinta tapa .....	11	Audiokomponenttien käyttö .....	31
Näytön kirkkauden muuttaminen .....	12	Videokomponenttien käyttö .....	32
Tulosignaalin vaimennus .....	12	<b>Vianetsintä .....</b>	<b>33</b>
Ohjelmälähteen nimen vaihtaminen .....	12	<b>Tekniset tiedot .....</b>	<b>34</b>
Äänen mykistys .....	13		
Uniajastimen käyttö .....	13		
<b>Radiolähetysten vastaanotto .....</b>	<b>14</b>		
Asemien viritys käsin .....	14		
Esiasetetun virityksen käyttö .....	14		
FM-vastaanottotilan valinta .....	15		
FM-radioasemien vastaanotto Radio Data System -järjestelmällä .....	16		
Ohjelmien haku PTY-koodeilla .....	17		
Vaihtaminen automaattisesti tietyn ohjelmatyyppin kuunteluun .....	18		
<b>Perusasetukset .....</b>	<b>19</b>		
Kaiuttimien pika-asetus .....	19		
Perussäädöt .....	20		
Perustoimenpide .....	20		
■ Kaiutinten asettaminen .....	21		
■ Kaiutinten etäisyyden asetus .....	21		
■ Bassoäänien asetus .....	21		
■ Pää- tai alikanavan valinta .....	22		
■ Surround-tehosteen toimintojen asettaminen .....	23		
■ Digitaalisten tulonapojen asetus .....	23		



Tämä merkki tarkoittaa, että selitettyyn toimintoon VOIDAAN käyttää VAIN kaukosäädintä.



Tämä merkki osoittaa, että kaukosäädintä EI VOI käyttää kyseiseen toimintoon. Käytä etupaneelin näppäimiä ja säätimiä.

## Etupaneeli

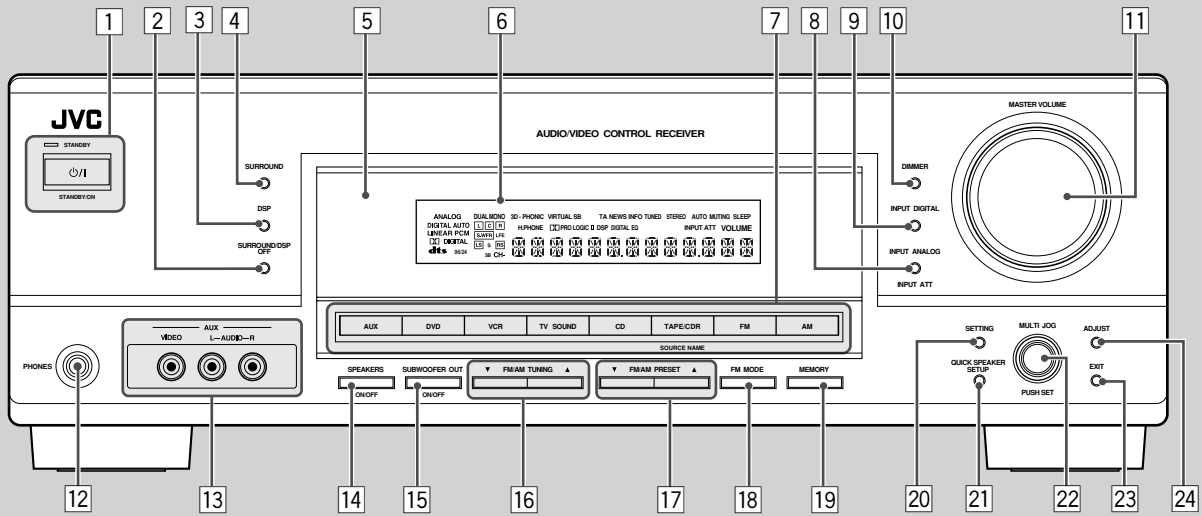

Suluissa olevilla sivuilla on tarkempia tietoja.

- 1 STANDBY/ON  $\text{O/I}$ -näppäintä ja STANDBY-valo (9)
- 2 SURROUND/DSP OFF-näppäintä (28, 30)
- 3 DSP-näppäintä (29, 30)
- 4 SURROUND-näppäintä (28)
- 5 Kaukosäädinanturi
- 6 Näyttö (Lisätietoja alla olevassa kohdassa "Näyttö".)
- 7 Ohjelmälähteen valintanäppäimet (9, 12)  
AUX, DVD, VCR, TV SOUND, CD, TAPE/CDR (SOURCE NAME), FM, AM
- 8 INPUT ANALOG-näppäintä (12)  
INPUT ATT-näppäintä (12)
- 9 INPUT DIGITAL-näppäintä (11)
- 10 DIMMER-näppäintä (12)

- 11 MASTER VOLUME-säädin (10)
- 12 PHONES-kuulokeliitäntä (11)
- 13 AUX-tulojakit (7)
- 14 SPEAKERS ON/OFF-näppäintä (11)
- 15 SUBWOOFER OUT ON/OFF-näppäintä (11)
- 16 FM/AM TUNING  $\blacktriangle/\blacktriangledown$ -näppäimet (14)
- 17 FM/AM PRESET  $\blacktriangle/\blacktriangledown$ -näppäimet (14)
- 18 FM MODE-näppäintä (15)
- 19 MEMORY-näppäintä (14)
- 20 SETTING-näppäintä (20)
- 21 QUICK SPEAKER SETUP-näppäintä (19)
- 22 MULTI JOG (PUSH SET)-säätimen (19, 20, 24)
- 23 EXIT-näppäintä (20, 24)
- 24 ADJUST-näppäintä (24)

## Näyttö

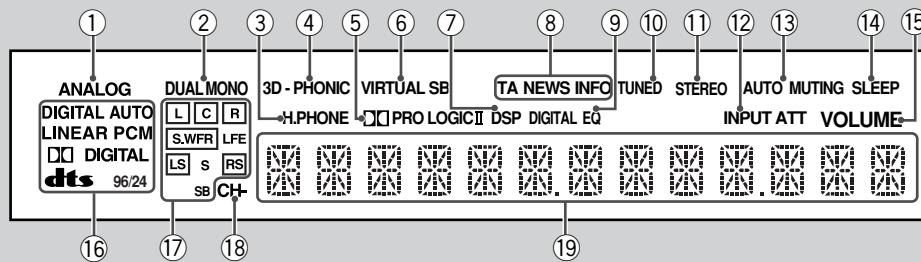

Suluissa olevilla sivuilla on tarkempia tietoja.

- 1 ANALOG-merkkivalo (12)
- 2 DUAL MONO-merkkivalo (27)
- 3 H.PHONE-merkkivalo (11, 27, 29)
- 4 3D-PHONIC-merkkivalo (27, 29, 30)
- 5  $\text{PRO LOGIC II}$ -merkkivalo (26, 28, 29)
- 6 VIRTUAL SB-merkkivalo (23)
- 7 DSP-merkkivalo (27, 29, 30)
- 8 Ohjelmatyypin (TA/NEWS/INFO)-merkkivalot (18)
- 9 DIGITAL EQ-merkkivalo (25)

- 10 TUNED-merkkivalo (14)
- 11 STEREO-merkkivalo (14)
- 12 INPUT ATT-merkkivalo (12)
- 13 AUTO MUTING-merkkivalo (15)
- 14 SLEEP-merkkivalo (13)
- 15 VOLUME-merkkivalo (9, 10)
- 16 Digitaalisen signaalimuodon-merkkivalot (11)
- 17 Signaalin ja kaiuttimien merkkivalot (10)
- 18 CH- -merkkivalo (14)
- 19 Päänäyttö

## Kaukosäädin

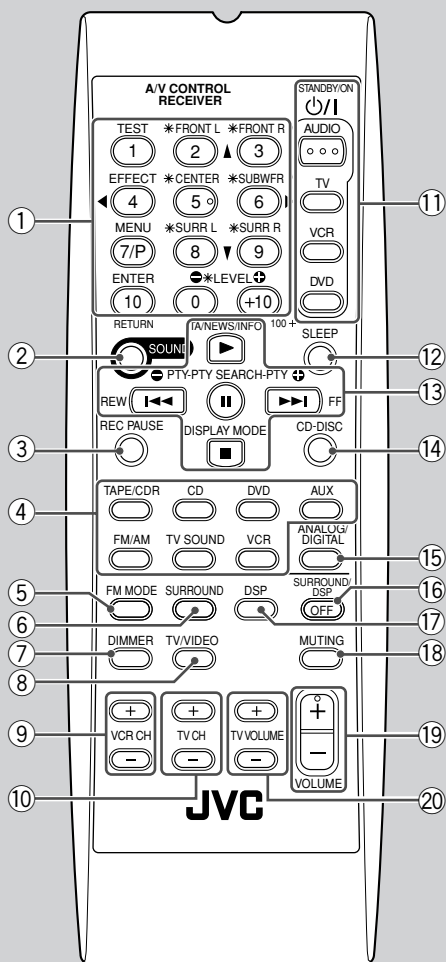

Suluissa olevilla sivuilla on tarkempia tietoja.

- ① Numeropainikkeet esiasetettujen kanavien valitsemista varten (15, 31)  
Numeropainikkeet äänisäätöä varten (25, 31)  
Numeropainikkeet audio/videokomponenttien käyttöä varten (31, 32)
- ② SOUND-näppäintä (25, 31)
- ③ REC PAUSE-näppäintä (32)
- ④ Ohjelmalähteen valintanäppäimet (9, 10)  
TAPE/CDR, CD, DVD, AUX, FM/AM, TV SOUND, VCR
- ⑤ FM MODE-näppäintä (15, 31)
- ⑥ SURROUND-näppäintä (28, 31)
- ⑦ DIMMER-näppäintä (12, 31)
- ⑧ TV/VIDEO-näppäintä (32)
- ⑨ VCR CH +/- -näppäimet (32)
- ⑩ TV CH +/- -näppäimet (32)
- ⑪ STANDBY/ON  $\odot/\odot$  -näppäimet (9, 31, 32)  
AUDIO, TV, VCR, DVD
- ⑫ SLEEP-näppäintä (13, 31)
- ⑬ • Audio/videokomponenttien käyttönäppäimet  
▶, II, ■, ►►/◄◄, FF/REW (31, 32)  
• Radio Data System -järjestelmän toimintopainikkeet (16 – 18)  
TA/NEWS/INFO, PTY SEARCH, PTY  $\oplus$ ,  $\ominus$  PTY, DISPLAY MODE
- ⑭ CD-DISC-näppäintä (32)
- ⑮ ANALOG/DIGITAL-näppäintä (11, 12, 31)
- ⑯ SURROUND/DSP OFF-näppäintä (28, 30, 31)
- ⑰ DSP-näppäintä (29 – 31)
- ⑱ MUTING-näppäintä (13, 31)
- ⑲ VOLUME +/- -näppäintä (10, 31)
- ⑳ TV VOLUME +/- -näppäintä (32)

### Huom!

Kun painat jotakin kaukosäätimen äänilähteen valintanäppäintä—TAPE/CDR, CD ja FM/AM—vastaanotin kytkeytyy päälle automaattisesti.

## Takapaneeli

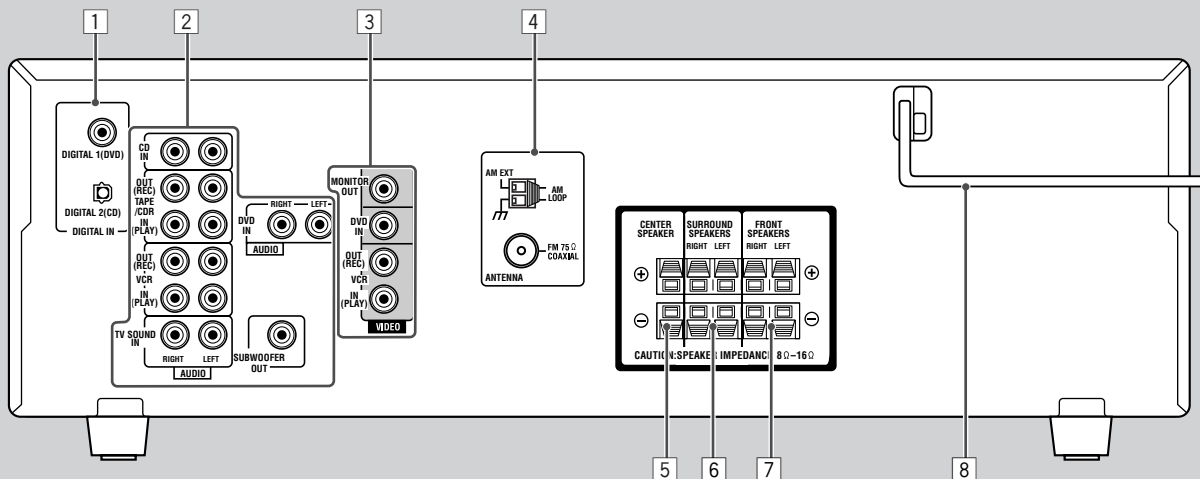

Suluissa olevilla sivuilla on tarkempia tietoja.

- ① DIGITAL IN-liittimet (8)
  - Koaksiaalinen: DIGITAL 1 (DVD)
  - Optinen: DIGITAL 2 (CD)
- ② AUDIO-jakit tulo/lähtö (6, 7)
  - Tulo: CD IN, TAPE/CDR IN (PLAY), VCR IN (PLAY), TV SOUND IN, DVD IN
  - Lähtö: TAPE/CDR OUT (REC), VCR OUT (REC), SUBWOOFER OUT
- ③ VIDEO-jakit tulo/lähtö (7)
  - Tulo: DVD IN, VCR IN (PLAY)
  - Lähtö: MONITOR OUT, VCR OUT (REC)
- ④ ANTENNA-liittimet (4, 5)
- ⑤ CENTER SPEAKER-liittimet (5)
- ⑥ SURROUND SPEAKERS-liittimet (5)
- ⑦ FRONT SPEAKERS-liittimet (5)
- ⑧ Virtajohto (8)

Tässä osassa selitetään, miten audio/videokomponentit ja kaiuttimet liitetään vastaanottimeen, ja miten virtalähde kytketään.

## Ennen asennusta

### Yleistä varotoimet

- Varmista, että kätesi ovat kuivat.
- Katkaise virta kaikista komponenteista.
- Lue liitettävien komponenttien mukana tulevat ohjekirjat.

### Paikat

- Sijoita vastaanotin sateelta ja kosteudelta suojaavalle tasaiselle alustalle.
- Vastaanotinta ympäröivän lämpötilan täytyy olla  $-5^{\circ}\text{C}$ :n ja  $35^{\circ}\text{C}$ :n välillä.
- Varmista, että vastaanotimen ympärillä on hyvä ilmanvaihto. Huonosta ilmanvaihdosta voi olla seurauksena ylikuumeneminen ja vastaanotimen vahingoittuminen.

### Vastaanotimen käsittely

- Vastaanottimeen ei saa panna metalliesineitä.
- Vastaanotinta ei saa purkaa eikä ruuveja, päällyksiä tai kotelointia saa irrottaa.
- Vastaanotinta ei saa jättää sateeseen tai kosteaan tilaan.

## Toimitettujen lisälaitteiden tarkistus

Varmista, että sinulla on kaikki alla mainitut, vastaanotimen mukana toimitetut erät. Sulussa annettu numero osoittaa toimitettujen kappaleiden määrää.

- **Kaukosäädin (1)**
- **Paristot (2)**
- **AM (MW)-kehäantenni (1)**
- **FM-antenni (1)**

Jos jokin näistä puuttuu, ota heti yhteys jälleenmyyjään.

## Paristojen asennus kaukosäätimeen

Aseta paristot kaukosäätimeen ennen sen käyttämistä.

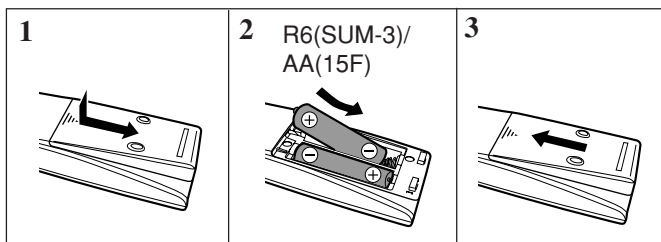

**1 Paina ja työnnä kaukosäätimen takapuolella olevan paristotilan kantta.**

**2 Laita paristot paikoilleen.**

- Varmista, että niiden napaisuus on oikein päin: (+)-merkki (+)-merkkiin ja (-)-merkki (-)-merkkiin.

**3 Laita kansi paikalleen.**

Jos kaukosäädin ei lähetä signaaleja tai vastaanotin ei tottele kunnolla, vaihda paristot. Käytä kahta R6(SUM-3)/AA(15F)-tyyppistä kuivaparistoa.

### Huom!

Mukana toimitetut paristot on tarkoitettu alkuasetusten tekoon. Vaihda paristot jatkuvaa käyttöä varten.

### VAROITUS!

Noudata näitä varotoimia estääksesi paristoja vuotamasta tai halkeamasta:

- Pane paristot kaukosäätimeen niin, että niiden napamerkinnot sopivat yhteen: (+)-merkki (+)-merkkiin ja (-)-merkki (-)-merkkiin.
- Käytä oikeantyyppisiä paristoja. Samanlaisilta näyttävien paristojen jännite voi olla erilainen.
- Vaihda aina molemmat paristot yhtä aikaa.
- Paristoja ei saa jättää kuumuudelle tai liekeille alttiiksi.

## FM- ja AM (MW)-antennien kytkentä

### FM-antennin liitännät

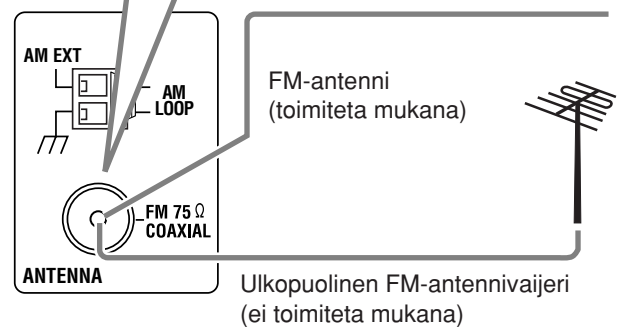
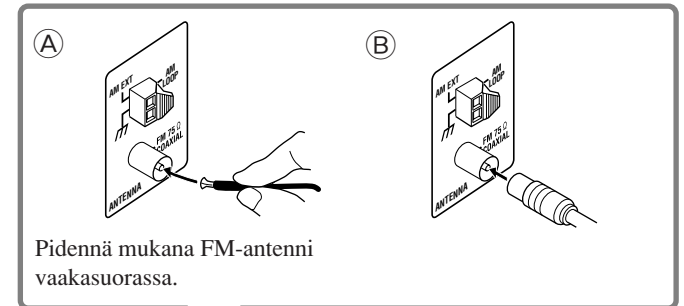
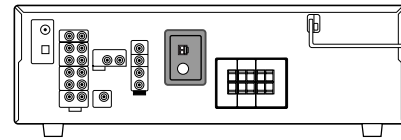

Kytke mukana toimitettu FM-antenni väliaikaisesti FM 75  $\Omega$  COAXIAL-liittimeen—**A**

Jos vastaanotto on huono, kytke FM-ulkoantenni (ei toimiteta mukana)—**B**

- 1 Irrota varusteisiin kuuluva FM-antenni.
- 2 Kiinnitä 75  $\Omega$  koaksiaalinen kaapeli vakiotyyppisellä liittimellä (IEC tai DIN45325).



Älä kytke verkkovirtajohtoa ennen kuin kaikki muut liittännät on tehty.

## AM (MW)-antennin liittäminen

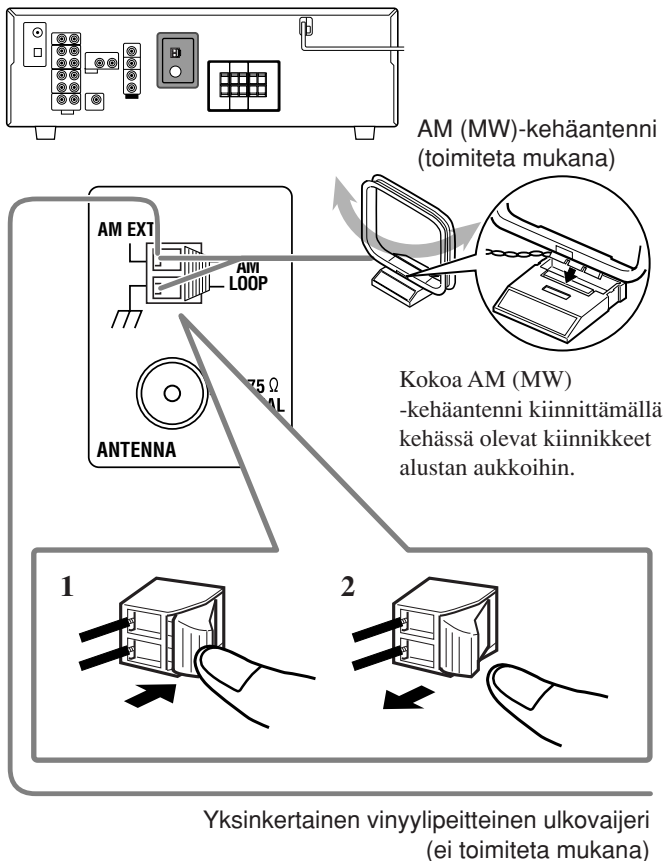

Käännä kehää, kunnes saat parhaan kuuluvuuden.

### Huom!

- Jos AM (MW)-kehäantennivaajeri on peitetty vinyylillä, irrota vinyyli kiertämällä sitä kuvasta näkyvällä tavalla.
- Varmista, etteivät antennijohdot kosketa muita liittimiä, kytkentäjohtoja ja verkkojohtoa. Tästä voi seurata huono vastaanotto.
- Jos vastaanotto on huono, kytke yksinkertainen vinyylipeitteinen ulkovaajeri (ei toimiteta mukana) AM EXT-liittimeen. Pidä AM (MW)-kehäantenni kytkettynä.

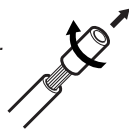

## Kaiuttimien ja subwooferin kytkentä

Voit kytkeä viisi kaiutinta (kaksi etukaiutinta, keskikaiutin, ja kaksi surround-kaiutinta) ja subwooferin.

### VAROITUS!

- Käytä vain kaiuttimia, joiden SPEAKER IMPEDANCE vastaa kaiutinliittäntöjen merkintöjä.
- Kytke vain yksi kaiutin kutakin kaiutinliittintä kohden.

### Kaiuttimien kytkentä

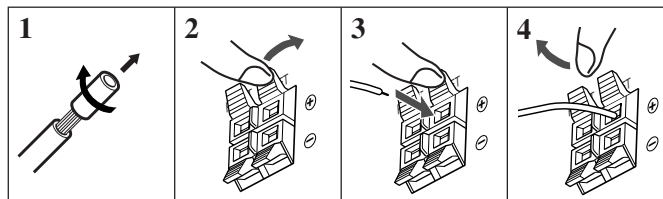

- 1 Kierrä ja irrota kaiutinjohtojen päässä oleva eriste.
- 2 Paina kaiutinliittimen pidintä ja pidä se painettuna.
- 3 Työnnä kaiutinjohto sisään.
- 4 Vapauta sormesi pitimeltä.

Kytke kutakin kaiutinta varten (paitsi alibassokaiutin varten) takapaneelissa olevat (+) ja (-) liittimet kaiuttimiin merkittyihin (+) ja (-) liittimiin.

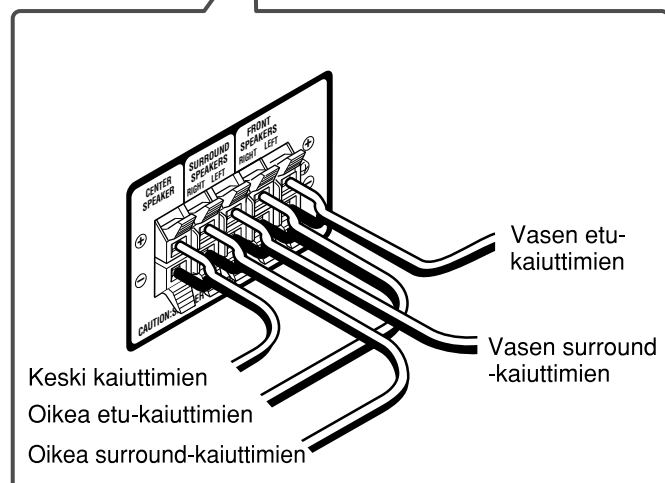
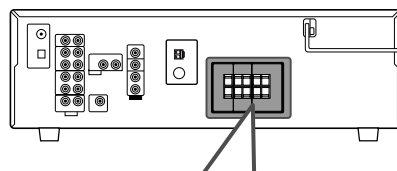

### Subwoofer-kaiuttimen liittäminen

Voit korostaa bassoa kytkemällä alibassokaiuttimen. Yhdistä aktiivisubwooferin tulojakit takapaneeliin RCA-liittimillä varustetulla johdolla (ei toimiteta mukana).

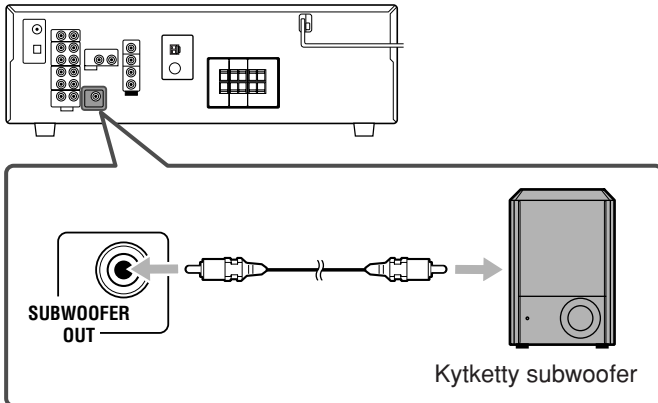

### Kaiuttimien sijoittelu

#### Etukaiuttimet (L/R) ja keskikaiutin (C)

- Sijoita nämä kaiuttimet samalle korkeudelle lattiasta, suunnilleen kuuntelijan korvien tasolle.
- Järjestä kaiuttimet katselualueen eteen.

#### Surround-kaiuttimet (LS/RS)

- Sijoita nämä kaiuttimet kuuntelupisteen taustalle (ei kuitenkaan taakse), kuuntelijan korvien yläpuolelle (60 cm – 90 cm korkeammalle).
- Suuntaa nämä kaiuttimet suoraan kuuntelualueen poikki, ei kuitenkaan kuuntelijan korviin.

#### Subwoofer (S.WFR)

- Voit sijoittaa kaiuttimen minne tahansa, koska bassoääni on suuntaamaton. Sijoita se normaalitapauksessa eteesi.

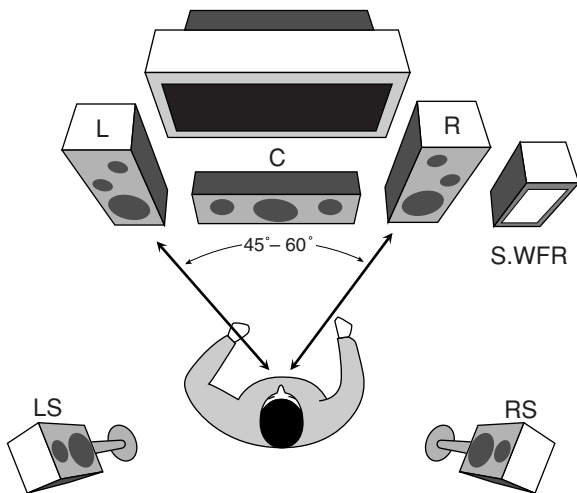

Kun olet kytkenyt kaiuttimet, aseta kaiutinkokoonpanon tiedot oikein. Voit käyttää tähän tarkoitukseen Kaiuttimien pika-asetus-toimintoa (ks. sivua 19).

## Audio/videokomponenttien kytkentä

Tutustu myös kunkin liitettävän laitteen ohessa toimitettuun ohjekirjaan.

### Analogiset liitännät

#### Audiokomponenttien liitännät

Käytä RCA-liittimillä varustettuja kaapeleita (ei toimiteta mukana).

- Kytke valkoinen liitin vasempaan audiojakkiiin ja punainen liitin oikeaan audiojakkiiin.

### VAROITUS!

Jos kytket äänenparannuslaitteen, kuten esim grafiikkatasajaan ohjelmälähdekomenttien ja tämän vastaanottimen väliin, tämän vastaanottimen kautta lähtevä ääni voi vääristyä.

#### CD-soitin

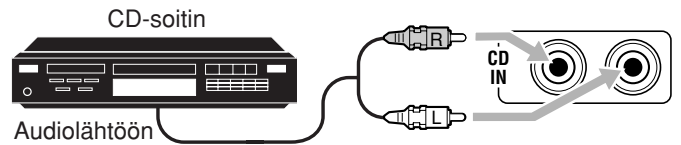
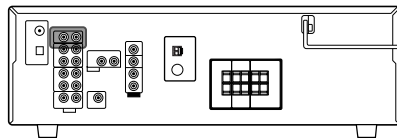

#### Kasettidekki/CD-tallennin

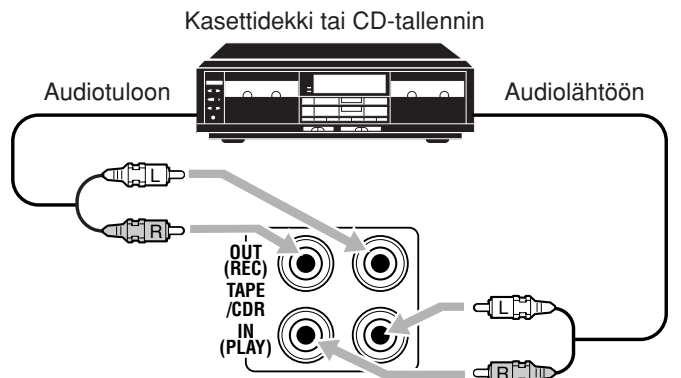
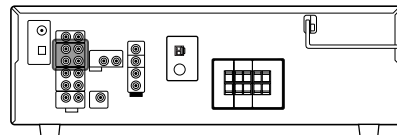

### Huom!

Kun kytket CD-tallentimen TAPE/CDR-jakkeihin, vaihda ohjelmälähteen nimeksi "CDR", joka näkyy näytössä, kun se valitaan lähteeksi. Katso tarkemmat tiedot sivulta 12.

### Videokomponenttien liittännät

Käytä RCA-liittimillä varustettuja kaapeleita (ei toimiteta mukana). Kytke valkoinen liitin vasempaan audiojakkiiin, punainen liitin oikeaan audiojakkiiin ja keltainen liitin videojakkiiin.

#### Kuvanauhuri

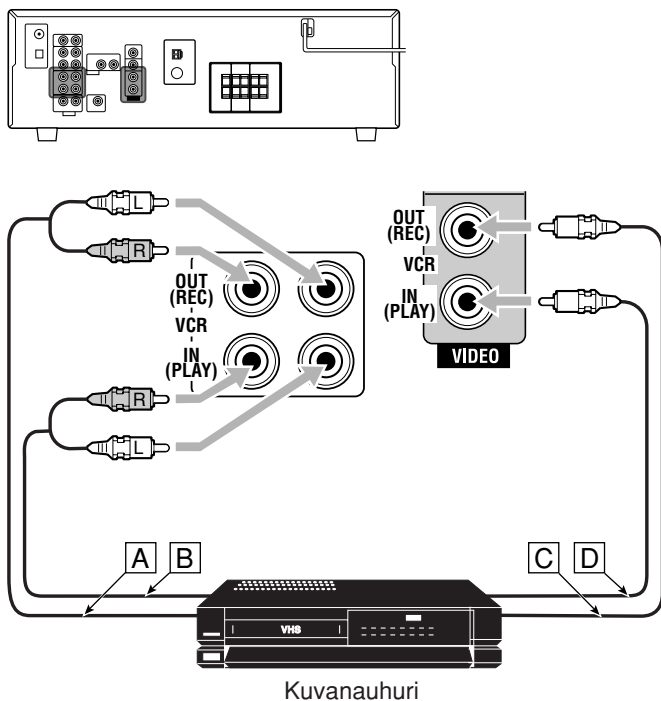

- A Audiotuloliittäntään
- B Audiolähtöliittäntään
- C Komposiittivideon tuloliittäntään
- D Komposiittivideon lähtöliittäntään

#### TV

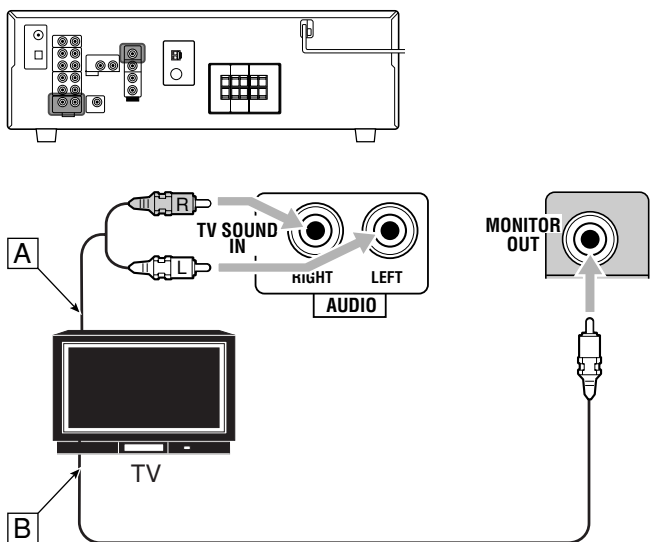

Kytke TV tarkoitukseen varattuihin MONITOR OUT-liittimiin nähdäksesi muista kytketyistä kuvakomponenteista tulevan toistokuvan.

- A Audiolähtöliittäntään
- B Komposiittivideon tuloliittäntään

#### DVD-soitin

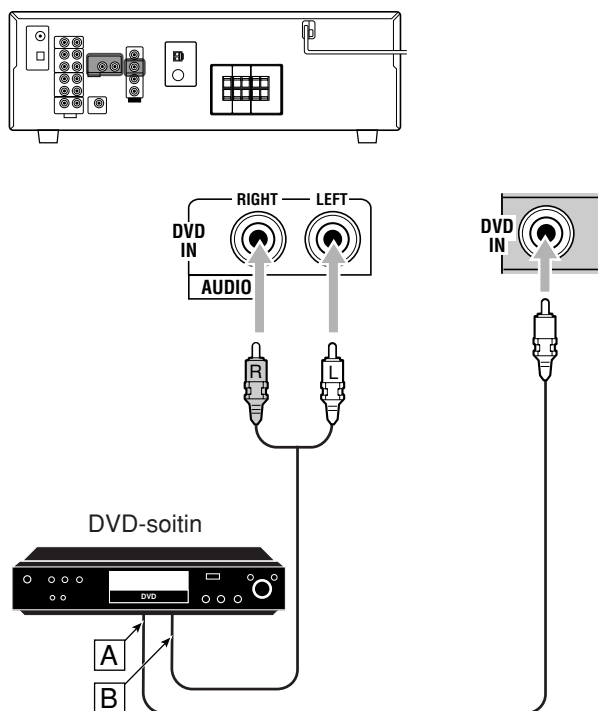

- A Komposiittivideon lähtöliittäntään
- B Vasemman/oikean etukanavan audiolähtöliittäntään (tai tarvittaessa yhdistettyyn audiolähtöliittäntään)

#### Huom!

Voit nauttia Dolby Digital- ja DTS-monikanavaohjelmista (mukaan lukien Dual Mono-ohjelmat) kytkemällä DVD-soittimen digitaalisten tulo/lähtöliittimien kautta.

#### Videokamera jne.

Etupaneelin AUX-tulojakit ovat kätevät, kun komponenttia liitetään ja poistetaan usein.

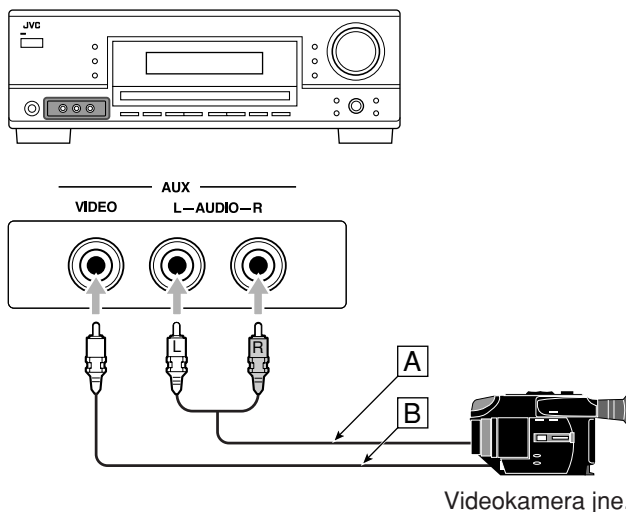

- A Audiolähtöliittäntään
- B Komposiittivideon lähtöliittäntään

## ■ Digitaaliset liitännät

Äänentoiston laatu paranee huomattavasti, kun vastaanotin ja lähdekomponentti liitetään digitaalisten liittimien avulla. Voit lisäksi nauttia monikanavaisesta äänentoistosta ja muista kätevistä toiminnoista.

### TÄRKEÄÄ:

- Kun videokomponentti kytketään käyttämällä digitaalisia liittimiä, kyseinen laite on liitettävä myös takaosassa sijaitseviin videojakkeihin. Ellei sitä kytketä videojakkeihin, toistokuvien katselu ei ole mahdollista.
- Kytettyäsi yllä mainitut komponentit käyttämällä DIGITAL IN-liittimiä, aseta tarvittaessa seuraavat kohdat oikein.
  - Aseta digitaalisen tuloliittimen (DIGITAL IN) asetus oikein. Tarkemmat tiedot löytyvät sivulla 23 olevasta osasta "Digitaalisten tulonapojen asetus".
  - Valitse digitaalinen tulotila oikein. Tarkemmat tiedot löytyvät sivulla 11 olevasta osasta "Analogisen tai digitaalisen tulon valinta tapa".

### Digitaaliset tuloliittimet

Voit kytkeä minkä tahansa digitaalikomponentin, joka on varustettu digitaalisella koaksiaali- tai optisella lähtöliittimellä.

Digitaalisten koaksiaaliliittinten välinen digitaalinen koaksiaalikaapeli (ei toimiteta mukana)



Digitaalisten optisten liittinten välinen digitaalinen optinen kaapeli (ei toimiteta mukana)



Kun komponentissa on digitaalinen koaksiaalilähtöliitin, kytke se DIGITAL 1 (DVD)-liittimeen käyttämällä digitaalista koaksiaalikaapelia (ei toimiteta mukana).

Jos komponentissa on digitaalinen optinen lähtöliitin, kytke se DIGITAL 2 (CD) -liittimeen käyttämällä digitaalista optista kaapelia (ei toimiteta mukana).

Ennen digitaalisen optisen kaapelin kytkentää irrota suojauspeite.

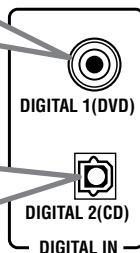
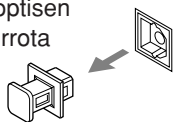

### Huom!

Tehtaalta toimitettaessa DIGITAL IN-liittimet on asetettu käytettäviksi seuraavien komponenttien kanssa:

- DIGITAL 1 (koaksiaalinen): DVD-soittimelle
- DIGITAL 2 (optinen): CD-soittimelle

## Verkkajohtoon kytkentä

Varmista ennen vastaanottimen kytkemistä pistorasiaan, että kaikki liitännät on tehty.

### Kytke verkkojohto pistorasiaan.

- Pidä verkkojohto erillään liitäntäkaapeleista ja antennista. Verkkojohto voi aiheuttaa kohinaa tai häiriötä kuvaruudussa.

### Huom!

Esiasetetut asetukset, kuten esim. esiasetettu kanava ja äänisäätö, saatetaan poistaa muutaman päivän päästä seuraavissa tapauksissa:

- Kun verkkojohto irrotetaan.
- Sähkökatkon sattuessa.

### VAROITUS!

- Verkkojohtoon ei saa koskea märin käsin.
- Verkkojohdosta ei saa vetää sen irrottamiseksi vastaanottimesta. Kun irrotat vastaanottimen verkkojohdon, tartu aina itse pistokkeeseen välttyäksesi vahingoittamasta johtoa.

# Peruskäyttö

Alla olevia toimenpiteitä käytetään tavallisesti soitettaessa mitä ohjelmalähdettä tahansa.

Tästä eteenpäin toimintojen kuvaamiseen käytetään etupaneelin näppäimiä.

Voit käyttää samoihin toimintoihin myös kaukosäätimen näppäimiä, jos niiden nimitykset/merkinnät ovat samat tai samankaltaiset.

## Perustoimintojen käyttö

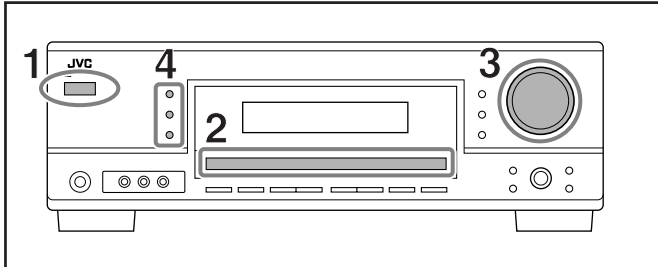

### 1 Kytke laitteeseen virta.

- Katso seuraavaa kohtaa "Virran kytkeminen".

### 2 Valitse ohjelmalähde.

- Katso kohtaa "Ohjelmalähteen valinta toistoa varten" oikealla.

### 3 Säädä äänenvoimakkuutta.

- Katso kohtaa "Äänenvoimakkuuden säätö" sivulla 10.

### 4 Valitse surround- tai DSP-tilat.

- Katso kohtia "Surround-tilojen aktivointi" (sivu 28) ja "DSP-tilojen aktivointi" (sivu 30).

## Ohjelmalähteen valinta toistoa varten

Kun kytket digitaalisten ohjelmalähteen komponentteja käyttämällä digitaalisia liittimiä, vaihda ensin näiden komponenttien tulotila digitaaliseksi (ks. sivua 11).

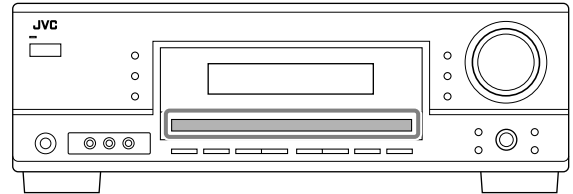

Paina lähteenvalintapainiketta.

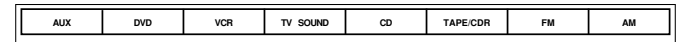
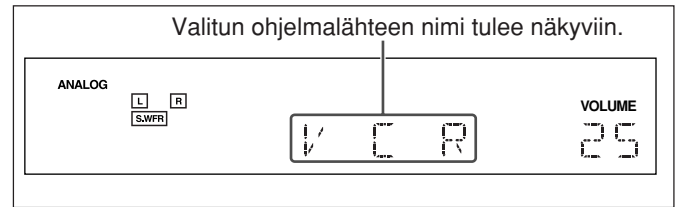

Etupaneelistä

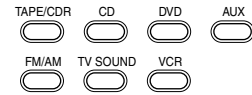

Kaukosäätimestä

## Virran kytkeminen

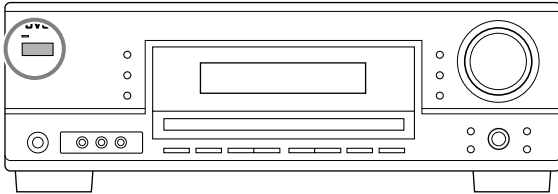



Paina STANDBY/ON  (tai STANDBY/ON  AUDIO kaukosäätimestä).

STANDBY-valo sammuu.

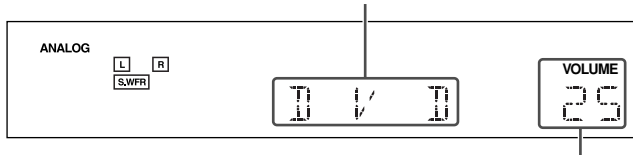
Nykyisen ohjelmalähteen nimi tulee näkyviin.



Näkyviin tulee äänenvoimakkuuden tämänhetkinen taso.

Kun haluat katkaista virran (valmiustilaan), paina STANDBY/ON  (tai STANDBY/ON  AUDIO kaukosäätimestä) uudelleen. STANDBY-valo syttyy.

### Huom!

Pieni määrä virtaa kuluu valmiustilassa. Jos haluat katkaista virran kokonaan, irrota verkkojohto pistorasiasta.

### Huom!

- Kun kytket CD-tallentimen TAPE/CDR-jakkeihin, vaihda näytössä näkyvät ohjelmalähteen nimet. Katso tarkemmat tiedot sivulta 12.
- Painamalla kaukosäätimen audiolähteen jotakin valintapainiketta – TAPE/CDR, CD, tai FM/AM – voit ottaa vastaanottimen käyttöön ja valita audiolähteen.

## Näytön kaiutin- ja signaalimerkkivalot

Tarkkailemalla seuraavia merkkivaloja voit helposti varmistaa, mitä kaiuttimia olet aktivoimassa ja mitä signaaleja laite vastaanottaa.

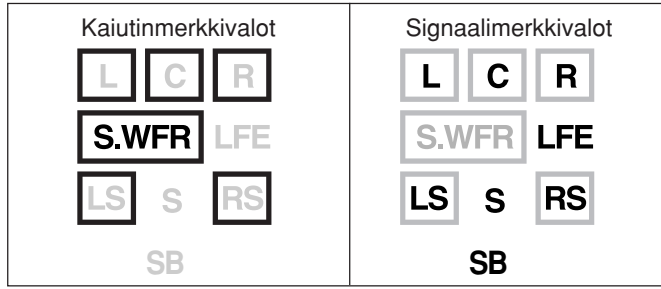

Kaiutinmerkkivalojen toiminta riippuu kaiutinasetuksista (ks. tarkemmat tiedot kohdasta "Kaiutinten asettaminen" sivulla 21).

- Merkkivalojen "L", "C", "R", "LS" ja "RS" kehykset syttyvät, kun niitä vastaavat kaiuttimet asetetaan joko kohtaan "LARGE" tai "SMALL". Ääntä kuuluu kaiuttimista, joiden merkkivalot palavat näytössä.
- **S.WFR**-merkkivalo syttyy kun subwoofer on aktivoitu (ks. sivuja 11 ja 21).

Signaalimerkkivalot syttyvät sen mukaan, mitä signaaleja vastaanotetaan.

- L:**
- **Kun digitaalinen tulo valitaan:** Syttyy, kun vasenta kanavasignaalia otetaan vastaan.
  - **Kun analoginen tulo valitaan:** Syttyy aina.
- R:**
- **Kun digitaalinen tulo valitaan:** Syttyy, kun oikeaa kanavasignaalia otetaan vastaan.
  - **Kun analoginen tulo valitaan:** Syttyy aina.
- C:** Syttyy, kun keskikanavasignaalia otetaan vastaan.
- LFE:** Syttyy, kun LFE-kanavasignaalia otetaan vastaan.
- LS:** Syttyy, kun vasenta surround-kanavasignaalia otetaan vastaan.
- RS:** Syttyy, kun oikeaa surround-kanavasignaalia otetaan vastaan.
- S:** Syttyy, kun yksikanavaista surround-kanavasignaalia otetaan vastaan.
- SB:** Syttyy, kun surround-takakanavasignaalia otetaan vastaan.

### Kaiutin- ja signaalimerkkivalojen tulkinta

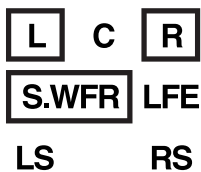

Esim. Keskikaiuttimesta ja surround-kaiuttimista ei kuulu ääntä, vaikka keskikanava- ja surround-kanavasignaaleja vastaanotetaan.

## Eri lähteen valitseminen kuvalle ja äänelle

Katsellessasi videolähteen kuvaa voit kuunnella audiolähteen ääntä.

- Kun olet valinnut videolähteen, sen kuvaa lähetetään TV:lle, kunnes valitset toisen videolähteen.

Paina jotakin ohjelmalähteen valintanäppäintä samalla, kun katselet esim. videohauhurin tai DVD-soittimen kuvaa.



Etupaneelista

Kaukosäätimestä

## Äänenvoimakkuuden säätö

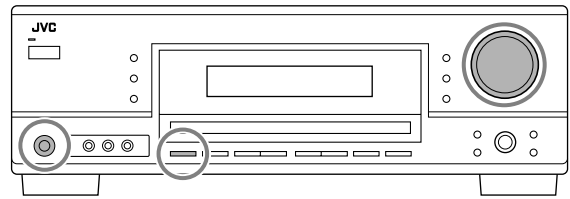

### Etupaneelista:

Jos haluat suurentaa äänenvoimakkuutta, kierrä MASTER VOLUME-valitsinta myötäpäivään.

Jos haluat hiljentää äänenvoimakkuutta, kierrä sitä vastapäivään.

### Kaukosäätimestä:

Jos haluat suurentaa äänenvoimakkuutta, paina VOLUME +.

Jos haluat hiljentää äänenvoimakkuutta, paina VOLUME -.

### VAROITUS!

Aseta äänenvoimakkuus aina pienimmälle ennen minkään ohjelmalähteen käynnistystä. Jos äänenvoimakkuus on asetettu sen suurimmalle tasolle, äänienergian äkkinäinen tärähdys voi vahingoittaa pysyvästi kuuloa ja/tai turmella kaiuttimet.

### Huom!

Äänenvoimakkuuden taso voidaan säätää välille "0" (pienin) ja "50" (suurin).

**Kuulokkeiden käyttäminen:**

Kuulokkeilla voi kuunnella sekä stereo-ohjelmia että monikanavaisia ohjelmia. (Äänet alasmiksataan etukanaville monikanavaista ohjelmaa toistettaessa.)

**1 Passivoi kaiuttimet painamalla SPEAKERS ON/OFF-näppäintä.**

“HEADPHONE” ilmestyy hetkeksi näkyviin ja H.PHONE-merkkivalo syttyy näyttöön.

- Jos Surround- tai DSP-tila on aktivoitu, “3D H PHONE” ilmestyy hetkeksi näkyviin (ja DSP-merkkivalo syttyy myös näyttöön)—3D Headphone Mode (3D H PHONE). Ks. sivuja 27 ja 29.

**2 Liitä kuulokkeet etupaneelin PHONES-jakkiin.**

- Jos et passivoi kaiuttimia, kuulokkeista ei kuulu ääntä.

Irrota kuulokkeet käytön jälkeen ja aktivoi kaiuttimet painamalla SPEAKERS ON/OFF-näppäintä.

**VAROITUS!**

Muista aina hiljentää äänenvoimakkuutta seuraavissa tapauksissa....

- Ennen kuulokkeiden kytkemistä tai korville laittamista, koska suuri äänenvoimakkuus voi vahingoittaa sekä kuulokkeita että kuuloasi.
- Ennen kaiuttimien kytkemistä uudelleen päälle, koska ääni voi kuulua kaiuttimista suurella voimakkuudella.

**Subwooferin äänen kytkeminen päälle ja pois päältä**

Voit perua subwooferin äänen, vaikka olet kytkenyt subwooferin ja “SUBWOOFER” on asetettu kohtaan “SUBWOOFER YES” (ks. sivua 21).

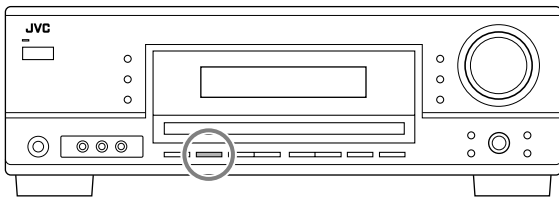
**Peru subwooferin ääni painamalla SUBWOOFER OUT ON/OFF-näppäintä.**

Joka kerta kun näppäintä painetaan, subwooferin ääni vuoroin passivoituu (“SUBWOOFER OFF”) ja aktivoituu (“SUBWOOFER ON”).

- Kun subwooferin ääni on peruttu, [S.WFR]-merkkivalo sammuu. Bassoäänät (ja LFE-signaalit) tulevat ulos etukaiuttimien kautta.

**Huom!**

- Kun subwooferin ääni on aktivoitu, voit säätää myös subwooferin lähtötasoa. Katso tarkemmat tiedot sivulta 25.
- Subwooferin ääntä ei voida passivoida, jos etukaiuttimille on valittu arvo “SMALL” kuitinkoon asetuksissa (ks. sivua 21) tai kaiuttimien pika-asetustoiminnolla (ks. sivua 19).
- Subwooferin ääntä ei voi aktivoida, jos “SUBWOOFER” on asetettu kohtaan “SUBWOOFER NO” (ks. sivua 21).
- Kun “SUBWOOFER” vaihdetaan asetuksesta “SUBWOOFER NO” asetukseen “SUBWOOFER YES” (ks. sivua 21), subwooferin ääni aktivoituu automaattisesti.

**Analogisen tai digitaalisen tulon valinta tapa**

Kun olet kytkenyt digitaalisen ohjelmälähteen komponentteja käyttämällä sekä analogisia että digitaalisia liittimiä (ks. sivuja 6 – 8), voit valita niille joko digitaalisen tai analogisen tulotilan.

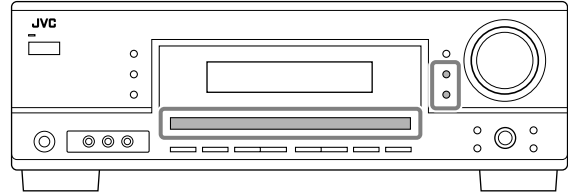
**Muistathan ennen aloitusta...**

Digitaalisen tuloliittimen asetus tulisi suorittaa oikein ohjelmälähteissä, joita varten haluat valita digitaalisen tulotilan (ks. “Digitaalisten tulonapojen asetus” sivua 23).

**1 Paina sen ohjelmälähteen valintanäppäintä (DVD, TV SOUND, CD, TAPE/CDR\*), jonka tulotilan haluat muuttaa.**

\* Jos ohjelmälähteeksi valitaan “TAPE”, digitaalinen tulotila ei ole käytettävissä. Ks. “Ohjelmälähteen nimen vaihtaminen” sivu 12 lähteen nimen vaihtamiseksi.

**2 Valitse “DIGITAL AUTO” painamalla INPUT DIGITAL-näppäintä.**

DIGITAL AUTO-merkkivalo syttyy näyttöön.

- Kun käytät kaukosäädintä, valitse “DIGITAL AUTO” painamalla ANALOG/DIGITAL toistamiseen.



- Kun valitset tilan “DIGITAL AUTO”, seuraavat merkkivalot osoittavat vastaanotettavan digitaalisignaalin muodon.

**LINEAR PCM** : Syttyy, kun lineaarisia PCM-signaaleja vastaanotetaan.

**DIGITAL** : Syttyy, kun Dolby Digital-signaaleja vastaanotetaan.

**dts** : Syttyy kun vastaanotetaan tavallisia DTS-signaaleja.

**dts 96/24** : Syttyy, kun DTS 96/24-signaaleja vastaanotetaan.

Mikään merkkivalo ei syty, jos vastaanotin ei tunnista vastaanotettavien digitaalisignaalien muotoa.

**Huom!**

Tarkempia tietoja digitaalisignaalien muodoista löydät sivuilta 26 ja 27.

Jatkuu seuraavalla sivulla



Kun toistetaan Dolby Digital- tai DTS-muodossa koodattua ohjelmaa, voi esiintyä seuraavia oireita:

- Ääni ei kuulu toiston alussa.
- Etsiessäsi tai ohittaessasi jaksoja tai kappaleita kuuluu häiriöääntä.

Paina tässä tapauksessa toistuvasti INPUT DIGITAL -näppäintä ja valitse "DOLBY DIGITAL" tai "DTS SURROUND".

- Joka kerta kun INPUT DIGITAL-näppäintä painetaan, tulotila muuttuu seuraavasti:

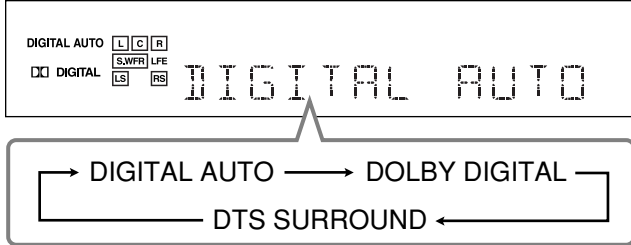

- Kun käytät kaukosäädintä, valitse "DOLBY DIGITAL" tai "DTS SURROUND" painamalla ANALOG/DIGITAL toistamiseen. Joka kerta, kun painat kaukosäätimestä ANALOG/DIGITAL, tulotila muuttuu seuraavalla tavalla:  
DIGITAL AUTO → DOLBY DIGITAL → DTS SURROUND → ANALOG → (takaisin alkuun)

Kun valittuna on "DOLBY DIGITAL" tai "DTS SURROUND", DIGITAL AUTO-merkkivalo sammuu ja vastaavan digitaalisignaali-merkkivalo syttyy näyttöön.

- Jos vastaanotettava signaali ei vastaa valittua digitaalisignaali-merkkivaloa, valitun signaali-merkkivalo vilkkuu.

### Huom!

Kun kytket virran pois päältä tai valitset toisen lähteen, "DOLBY DIGITAL"- ja "DTS SURROUND"-asetukset perutaan ja digitaalisen tulotilan asetukseksi palaa automaattisesti "DIGITAL AUTO".

### Analogisen tulotilan valinta

Paina INPUT ANALOG-näppäintä (tai kaukosäätimen ANALOG/DIGITAL-näppäintä toistuvasti kunnes näyttöön ilmestyy "ANALOG"). ANALOG-merkkivalo syttyy.



## Näytön kirkkauden muuttaminen

Voit himmentää näytön.

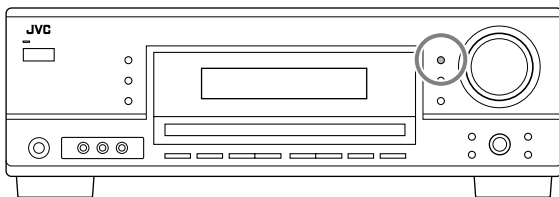

Paina DIMMER-näppäintä.

- Joka kerta kun näppäintä painetaan, näyttö himmenee ja kirkastuu vuorotellen.

## Tulosignaalin vaimennus



Kun toistolähteen tulosignaali on liian korkea, äänit särkevät. Jos näin sattuu, tulosignaalin tasoa on vaimennettava äänen säreilyn estämiseksi.

- Tekemäsi säädöt tallennetaan kutakin analogista ohjelmalähdettä varten.

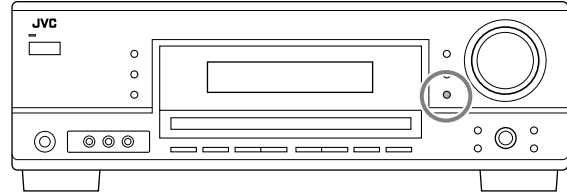

Paina INPUT ATT (INPUT ANALOG)-näppäintä ja pidä sitä alhaalla, että näyttöön syttyy INPUT ATT-merkkivalo.

- Joka kerta kun painat näppäintä tulovaimennintila kytketty päälle ("INPUT ATT ON") tai pois päältä ("INPUT NORMAL").

## Ohjelmalähteen nimen vaihtaminen



Kun yhdistät CD-tallentimen takapaneelissa oleviin TAPE/CDR-liittimiin, vaihda näytössä näkyvä ohjelmalähteen nimi.

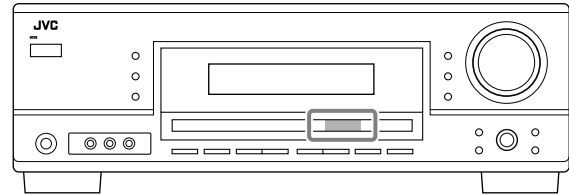

Vaihdettaessa ohjelmalähteen nimi "TAPE" nimeksi "CDR":

- 1 Paina TAPE/CDR (SOURCE NAME)-näppäintä.
  - Varmista, että näyttöön tulee "TAPE".
- 2 Pidä SOURCE NAME (TAPE/CDR)-näppäin alaspainettuna, kunnes näyttöön ilmestyy "ASSIGN CDR".

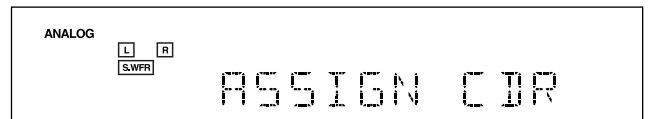

Toista yllä kuvattu toimenpide, kun haluat palauttaa ohjelmalähteeksi "TAPE".

### Huom!

Voit silti käyttää kytkettyjä komponentteja vaihtamatta ohjelmalähteen nimeä. Tässä voi kuitenkin esiintyä hieman hankaluutta.

- "TAPE" ilmestyy näyttöön, kun valitset CD-tallentimen.
- Et voi käyttää digitaalista tulotilaa CD-tallenninta varten (ks. sivua 11).



Seuraavat perustoiminnot voi suorittaa ainoastaan kaukosäätimellä.

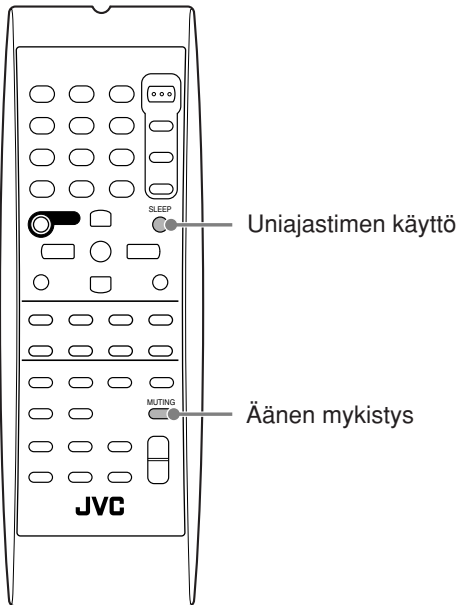

## Äänen mykistys



**Paina MUTING-näppäintä mykistääksesi äänen kaikista kytketyistä kaiuttimista ja kuulokkeista.**

Näyttöön tulee "MUTING" ja äänenvoimakkuus kytketään pois (VOLUME-merkkivalo ja sen tasoilmaisim sammuvat).

**Kun haluat palauttaa äänen, paina uudelleen MUTING-näppäintä.**

- Ääni palautetaan myös kiertämällä etupaneelin MASTER VOLUME-säädintä tai painamalla kaukosäätimen VOLUME +/- -näppäintä.

## Uniajastimen käyttö



Uniajastinta käyttämällä voit nukahtaa musiikkia kuunnellen. Kun on aika sulkea laite vastaanotin sammuu automaattisesti.

**Paina SLEEP-näppäintä kerran toisensa jälkeen.**

SLEEP-merkkivalo syttyy näyttöön, ja sulkemisaika vaihtuu 10 minuutin portain:

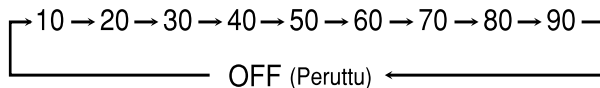

**Jos haluat tarkistaa tai vaihtaa sulkemisaikaan jäljellä olevan ajan:**

Paina SLEEP-näppäintä kerran.

Näkyviin tulee sulkemisaikaan jäljellä oleva aika minutteina.

- Jos haluat vaihtaa sulkemisaikan, paina SLEEP-näppäintä kerran toisensa jälkeen.

**Jos haluat perua uniajastimen:**

Paina SLEEP-näppäintä kerran toisensa jälkeen, kunnes näyttöön tulee "SLEEP OFF". SLEEP-merkkivalo sammuu.

- Virran katkaiseminen peruu myös uniajastimen.

## Ohjelmälähteen tallennus

Voit äänittää yhtä aikaa mitä tahansa vastaanottimen kautta soivaa ohjelmälähdettä TAPE/CDR-jakkeihin kytketyille kasettidekille (tai CD-tallentimelle) ja VCR-jakkeihin kytketyille videonauhurille.

Voit kuunnella tallennuksen aikana valitsemaasi ohjelmälähdettä haluamallasi äänitasolla vaikuttamatta tallennuksen äänen tasoon.

### **Huom!**

*Äänenvoimakkuuden lähtötaso, keskiyötila (ks. sivua 22), taajuuskorjaus (ks. sivua 25), Surround-tilat ja DSP-tilat (katso sivut 26 – 29) eivät vaikuta tallennukseen.*

## Perussäätöjen automaattinen muistiintallennus

Tämä vastaanotin tallentaa muistiin kunkin lähteen ääniasetukset—

- kun kytket virran pois päältä,
- kun vaihdat ohjelmälähteen,
- kun vaihdat analogisen/digitaalisen tulotilan, ja
- kun määrittelet ohjelmälähteen nimen (ks. sivua 12).

Kun vaihdat lähdetä, valitun lähteen muistiin tallennetut asetukset kutsutaan takaisin automaattisesti.

Seuraavat asetukset voidaan tallentaa jokaiselle lähteelle:

- Analoginen/digitaalinen tulotila (ks. sivua 11)
- Sisääntulon vaimennustila (ks. sivua 12)
- Taajuuskorjaus (ks. sivua 25)
- Kaiuttimien lähtötasot (ks. sivua 25)
- Surround- ja DSP-tilan valinta (ks. sivuja 26 ja 29)

### **Huom!**

- Jos lähde on FM tai AM, voit antaa eri asetuksen joka taajuuskaistalle.
- Digitaalisen komponentin ääniasetukset pätevät sekä analogisissa että digitaalisissa tulotiloissa.

# Radiolähetysten vastaanotto

Voit selata kaikkien asemien läpi tai käyttää esiasetettua toimintoa, jolla pääset heti tiettyyn asemaan.

## Asemien viritys käsin

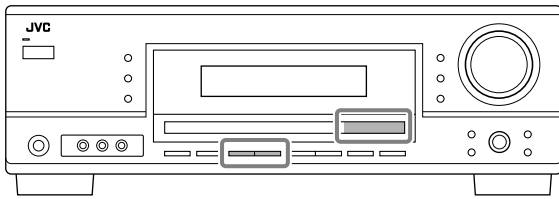

### 1 Valitse taajuuskaista painamalla FM tai AM.

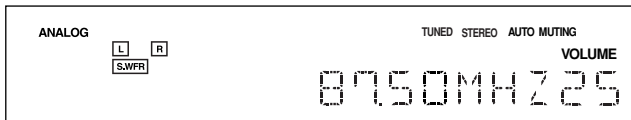
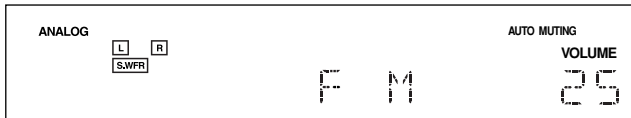

Valitun kaistan viimeksi vastaanotettu asema viritetään.

### 2 Paina FM/AM TUNING ▲ tai ▼-näppäintä, kunnes löydät haluamasi taajuuden.

- FM/AM TUNING ▲-näppäimen painalluksella kanavan numerot suurenevat.
- FM/AM TUNING ▼-näppäimen painalluksella kanavan numerot pienenevät.

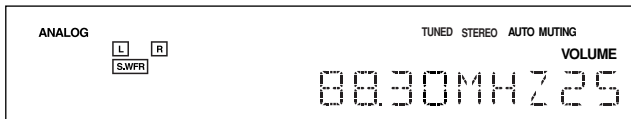

#### Huom!

- Valitse taajuuskaista kaukosäätimestä painamalla FM/AM toistamiseen. Joka kerta, kun painat painiketta, taajuuskaista vaihtuu FM:stä AM:ään (MW).
- Kun asema, jonka signaalinvoimakkuus on riittävä, on viritetty oikealle taajuudelle, näyttöön syttyy TUNED-merkkivalo.
- Kun FM-stereo-ohjelmaa vastaanotetaan, STEREO-merkkivalo myös syttyy (paitsi valittaessa FM-vastaanottotilaksi MODE MONO).
- Kun näppäin pidetään alaspainettuna (ja vapautetaan) vaiheessa 2, taajuus vaihtuu jatkuvasti, kunnes asema viritetään.

## Esiasetetun virituksen käyttö

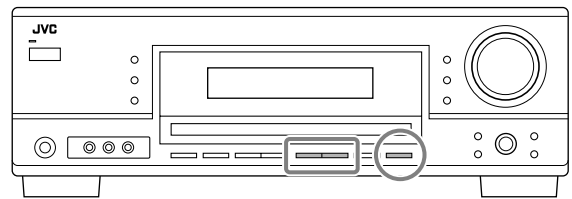

Kun kanavanumerolle on määrätty asema, se voidaan viritellä nopeasti. Enintään 30 FM-asemaa ja 15 AM (MW)-asemaa voidaan esiasettaa.

### Esiasetetujen asemien tallennus muistiin



#### Muistathan ennen aloitusta...

Seuraavien vaiheiden suorituksessa on aikaraja. Jos asetukset peruutetaan, ennen kuin se on valmis, aloita uudelleen vaiheesta 2.

### 1 Viritä sille asemalle, jonka haluat asettaa etukäteen (ks. kohtaa "Asemien viritys käsin").

- Jos haluat tallentaa muistiin ko. aseman FM-vastaanottotilan, valitse haluamasi FM-vastaanottotila. Ks. osaa "FM-vastaanottotilan valinta" ks. sivua 15.

### 2 Paina MEMORY-näppäintä.

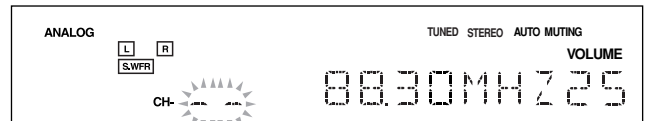

Näytössä alkaa vilkkua kanavanumerokohta noin 5 sekunnin ajan.

### 3 Valitse kanavan numero painamalla FM/AM PRESET ▲ tai ▼-näppäintä, kun kanava -numeron paikka vilkkuu.

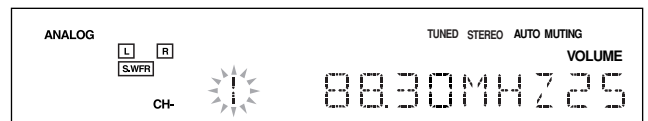

### 4 Paina MEMORY-näppäintä uudelleen valitsemasi kanavanumeron vilkkuessa näytössä.

Valittu kanavanumero lakkaa vilkkumasta. Asema on määrätty valitulle kanavanumerolle.

### 5 Toista vaiheet 1 – 4, kunnes olet tallentanut muistiin kaikki haluamasi asemat.

#### Muistiin tallennetun esiasetetun aseman pois pyyhkiminen

Uuden aseman tallennus käytetyn numeron kohdalle pyyhkii pois aikaisemmin tallennetun aseman.

## Viritys esiasetetun aseman taajuudelle

### Etupaneelista:

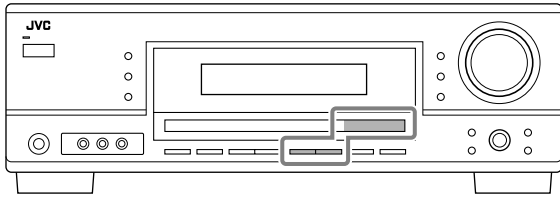

### 1 Valitse taajuuskaista painamalla FM tai AM.

### 2 Paina FM/AM PRESET ▲ tai ▼-näppäintä, kunnes löydät haluamasi taajuuden.

- FM/AM PRESET ▲-näppäimen painalluksella kanavan numerot suurenevat.
- FM/AM PRESET ▼-näppäimen painalluksella kanavan numerot pienenevät.

### Kaukosäätimestä:

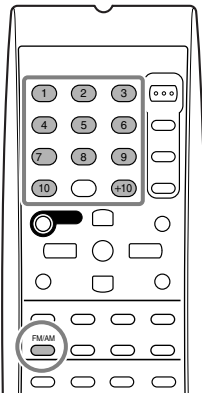

### 1 Valitse taajuusalue (FM tai AM) painamalla FM/AM-näppäintä.

Valitun kaistan viimeksi vastaanotettu asema viritetään.

- Joka kerta kun näppäintä painetaan, taajuusalue vaihtelee FM:n ja AM:n (MW) välillä.

### 2 Valitse esiasetettu kanavan numero painamalla numeropainikkeita.

- Paina numeroa 5 kanavanumeroa 5 varten.
- Paina +10, sitten 5 kanavanumeroa 15 varten.
- Paina +10, sitten 10 kanavanumeroa 20 varten.
- Paina +10, +10, sitten 10 kanavanumeroa 30 varten.

### Huom!

Kun käytät kaukosäätimen numeronäppäimiä, varmista, että ne on aktivoitu virittimelle eikä esimerkiksi CD:lle. (Katso sivu 31.)

## FM-vastaanottotilan valinta

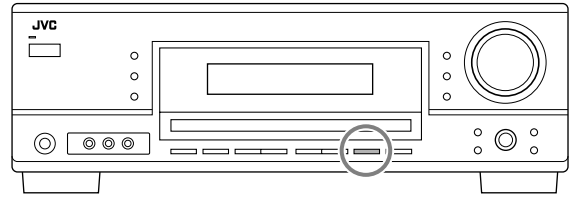

Kun FM-stereolähteyksen kuuluvuus on huono tai kohiseva. Voit vaihtaa FM-vastaanottotilan FM-lähteyksen vastaanoton aikana.

- Voit tallentaa FM-vastaanottotilan muistiin kutakin esiasetettua asemaa varten (ks. sivua 14).

### Paina FM MODE-näppäintä jotain FM-asemaa kuunnellessasi.

- Joka kerta kun näppäintä painetaan, FM-vastaanottotila vaihtelee "AUTO MUTING" ja "MODE MONO" välillä.

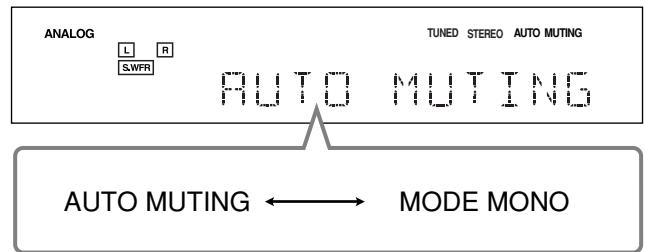

**AUTO MUTING:** Valitse tämä normaalisti.

Kun ohjelma lähetetään stereona, kuulet stereoäänen; monauraalisen lähteyksenä kuulet monauraalisen äänen. Tämä tila on myös kätevä asemien välisen staattisen kohinan vaimentamiseksi.

Näyttöön syttyy AUTO MUTING -merkkivalo. (Alkuasetus)

**MODE MONO:** Valitse tämä parantaaksesi vastaanottoa (mutta stereoeffekti menetetään).

Kuuluvuus paranee, vaikkakin stereoeffekti häviää. Tässä tilassa kuuluu kohinaa oikealle asemalle viritettäessä.

Näytön AUTO MUTING -merkkivalo sammuu. (Myös STEREO-merkkivalo sammuu.)

### Huom!

Kaukosäätimen FM MODE -näppäin ei toimi, jos olet käyttänyt kaukosäätimellä jotakin muuta ohjelmalähdettä kuin viritintä. Paina tässä tapauksessa kaukosäätimen FM/AM-näppäintä, ja sitten FM MODE -näppäintä.

Seuraavat viritintoiminnot voi suorittaa ainoastaan kaukosäätimellä.

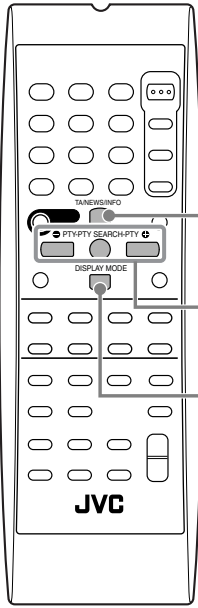

Vaihtaminen automaattisesti tietyn ohjelmatyypin kuunteluun

Ohjelmien haku PTY-koodeilla

FM-radioasemien vastaanotto Radio Data System -järjestelmällä (Radio Data System -järjestelmän tietojen näyttämistä varten)

## Radio Data System -järjestelmän tietojen näyttäminen

Aseman lähettämät Radio Data System -järjestelmän tiedot näkyvät näytössä.

Paina kaukosäätimen DISPLAY MODE-näppäintä kuunnellessasi FM-asemaa.

- Joka kerta kun näppäintä painetaan, näytössä näkyvät tiedot vaihtuvat seuraavasti:

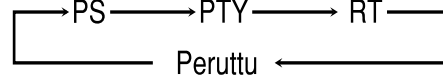

<b>PS (Ohjelmapalvelu):</b>	Haun aikana "PS" on näkyvissä ja asemien nimet tulevat näyttöön. "NO PS" tulee näyttöön, jos signaalia ei lähetetä.
<b>PTY (Ohjelmatyyppe):</b>	Haun aikana "PTY" on näkyvissä ja lähetetyn ohjelman tyyppi tulee näyttöön. "NO PTY" tulee näyttöön, jos signaalia ei lähetetä.
<b>RT (Radioteksti):</b>	Haun aikana "RT" on näkyvissä ja aseman lähettämät tekstiviestit tulevat näyttöön. "NO RT" tulee näyttöön, jos signaalia ei lähetetä.

### TÄRKEÄÄ:

Ennen toimintopainikkeiden painamista Radio Data System -järjestelmää varten, paina kaukosäätimestä FM/AM, jotta nämä painikkeet toimivat virittimelle.

## FM-radioasemien vastaanotto Radio Data System -järjestelmällä



Radio Data System -järjestelmän avulla FM-asemat voivat lähettää lisäsignaalin tavallisten ohjelmesignaalien lisäksi. Asemat voivat esimerkiksi lähettää asemansa nimen lisäksi tietoja lähettämästään ohjelmatyypistä, kuten urheilu tai musiikki.

Voit vastaanottaa seuraavanlaisia Radio Data System -järjestelmän signaaleja vastaanottimella.

<b>PS (Ohjelmapalvelu):</b>	Näyttää aseman nimen
<b>PTY (Ohjelmatyyppe):</b>	Näyttää ohjelmatyypin
<b>RT (Radioteksti):</b>	Näyttää aseman lähettämät tekstiviestit
<b>Enhanced Other Networks:</b>	Antaa tietoja ohjelmatyypeistä, joita Radio Data System -järjestelmää käyttävät, muiden kuin vastaanotetun verkon asemat lähettävät.

### Huom!

- Jos haku päättyy välittömästi, "PS", "PTY" ja "RT" eivät näy näytössä.
- Jotkin erikoiskirjaimet ja -merkit eivät ehkä näy oikein. (Näyttö ei pysty toistamaan diakriittisiä merkkejä. Esimerkiksi "A" voi edustaa seuraavia merkkejä: "À, Ä, Ã, Á, Â, ja Ã".)

### Huom!

- Radio Data System -järjestelmä ei ole käytettävissä AM (MW) -lähetyksissä.
- Kaikki FM-asemat eivät lähetä Radio Data System -järjestelmän signaaleja eivätkä kaikki Radio Data System -järjestelmän asemat tarjoa samoja palveluja. Jos tarvitset lisätietoja, pyydä Radio Data System -järjestelmän lisätietoja alueesi paikallisilta radioasemilta.
- Radio Data System -järjestelmä ei ehkä toimi oikein, ellei viritetty asema lähetä Radio Data System -järjestelmän signaalia kunnolla tai jos signaali on heikko.

## Ohjelmien haku PTY-koodeilla



Yksi Radio Data System -järjestelmän palvelun eduista on se, että halutut ohjelmat on helppo paikantaa esiasetetuista kanavista (sivut 14 ja 15) määrittämällä PTY-koodit.

### Ohjelman haku PTY-koodien avulla

#### Muistathan ennen aloitusta...

- Voit keskeyttää haun milloin tahansa haun aikana painamalla PTY SEARCH-näppäintä.
- Seuraavien vaiheiden suorituksessa on aikaraja. Jos asetus perutaan, ennen kuin se on valmis, aloita uudelleen vaiheesta 1.

### 1 Paina PTY SEARCH-näppäintä kuunnellessasi FM-asemaa.

“PTY SELECT” vilkkuu näytössä.

### 2 Paina PTY+ tai -PTY, kunnes haluamasi PTY-koodi tulee näyttöön “PTY SELECT”-merkin vilkkuessa.

- Joka kerta kun näppäintä painetaan, PTY-koodi vaihtuu seuraavasti:

NONE ⇌ NEWS ⇌ AFFAIRS ⇌ INFO (Tieto) ⇌  
SPORT ⇌ EDUCATE (Opetus) ⇌ DRAMA ⇌  
CULTURE ⇌ SCIENCE ⇌ VARIED ⇌  
POP M (Musiikki) ⇌ ROCK M (Musiikki) ⇌  
EASY M (Musiikki) ⇌ LIGHT M (Musiikki) ⇌  
CLASSICS ⇌ OTHER M (Musiikki) ⇌ WEATHER ⇌  
FINANCE ⇌ CHILDREN ⇌ SOCIAL ⇌ RELIGION ⇌  
PHONE IN ⇌ TRAVEL ⇌ LEISURE ⇌ JAZZ ⇌  
COUNTRY ⇌ NATION M (Musiikki) ⇌ OLDIES ⇌  
FOLK M (Musiikki) ⇌ DOCUMENT ⇌ TEST ⇌  
ALARM ⇌ (takaisin alkuun)

- Lisätietoja PTY-koodeista löydät oikealla olevasta sarakkeesta.

### 3 Paina PTY SEARCH-näppäintä uudelleen edellisessä vaiheessa valitun PTY-koodin näkyessä yhä näytössä.

Haun aikana valittu PTY-koodi ja “SEARCH” näkyvät vuorotellen näytössä.

Vastaanotin hakee 30 esivalitusta FM-asemasta, pysähtyy löytäessään valitsemasi aseman ja virittäytyy sille.

#### Haun jatkaminen sen pysähtyessä

Paina PTY SEARCH-näppäintä uudestaan, kun näytön merkit vilkkuvat.

Jos ohjelmaa ei löydy, “NOT FOUND” tulee näyttöön.

#### PTY-koodien kuvaus:

<b>NEWS:</b>	Uutisia.
<b>AFFAIRS:</b>	Ajankohtaisohjelma, jossa käsitellään laajalti ja selitetään tarkemmin uutisia—keskustelua tai analyysia.
<b>INFO:</b>	Ohjelmat, joiden tarkoitus on antaa neuvoja laajemmassa mielessä.
<b>SPORT:</b>	Ohjelmat, jotka käsittelevät kaikkia urheilun näkökohtia.
<b>EDUCATE:</b>	Opetusohjelmat.
<b>DRAMA:</b>	Kaikki radio- ja jatkokuunnelmat.
<b>CULTURE:</b>	Valtakunnallisia ja alueellisia kulttuuritapahtumia koskevat ohjelmat, mukaan lukien kieli-, teatteri- yms. ohjelmat.
<b>SCIENCE:</b>	Luonnontieteitä ja teknologiaa koskevat ohjelmat.
<b>VARIED:</b>	Käytetään pääasiassa puheohjaisiin ohjelmiin, kuten tieto- ja paneelikielipailuihin sekä julkisten henkilöiden haastatteluihin.
<b>POP M:</b>	Kaupallinen pop-musiikki.
<b>ROCK M:</b>	Rock-musiikki.
<b>EASY M:</b>	“Kevyt” viihdemusiikki.
<b>LIGHT M:</b>	Soitinmusiikki sekä laulu- tai kuoroteokset.
<b>CLASSICS:</b>	Tärkeimpien orkesteriteosten, sinfonioiden, kamarimusiikin yms. esitykset.
<b>OTHER M:</b>	Musiikki, joka ei sovi mihinkään muuhun ryhmään.
<b>WEATHER:</b>	Sää tiedotukset ja -ennusteet.
<b>FINANCE:</b>	Pörssiraportit, liiketoiminta, kaupankäynti yms.
<b>CHILDREN:</b>	Ohjelmat, joilla on nuori kuulijakunta.
<b>SOCIAL:</b>	Sosiologiaa, historiaa, maantiedettä, psykologiaa ja yhteiskuntaa käsittelevät ohjelmat.
<b>RELIGION:</b>	Uskonnolliset ohjelmat.
<b>PHONE IN:</b>	Ohjelmat, joissa yleisön jäsenet voivat ilmaista mielipiteensä joko puhelimitse tai yleisellä keskusteluareenalla.
<b>TRAVEL:</b>	Matkailutietoja.
<b>LEISURE:</b>	Vapaa-ajan toimintaa koskevat ohjelmat.
<b>JAZZ:</b>	Jazz-musiikki.
<b>COUNTRY:</b>	USA:n etelävaltioiden musiikkitraditiota jatkava tai siitä alkunsa saanut musiikki.
<b>NATION M:</b>	Maan omalla kielellä esitetty kansallinen tai alueellinen viihdemusiikki.
<b>OLDIES:</b>	Musiikkia nk. “viihdemusiikin kultaiselta ajalta”.
<b>FOLK M:</b>	Musiikki, jonka juuret ovat tietyn kansan musiikkikulttuurissa.
<b>DOCUMENT:</b>	Tosiasioihin perustuvat ohjelmat, joiden esitystyylillä on tutkiva.
<b>TEST:</b>	Lähetys hätälähetyslaitteen tai -vastaanottimen testausta varten.
<b>ALARM:</b>	Hätäilmoitus.
<b>NONE:</b>	Ei ohjelmatyyppejä, määrittelemätön ohjelma tai ohjelmaa on vaikea määrittellä mihinkään kategoriaan.

Joidenkin FM-asemien PTY-koodien luokittelu voi erota yllä annetusta luettelosta.

## Vaihtaminen automaattisesti tietyn ohjelmatyypin kuunteluun



Eräs toinen kätevä Radio Data System -järjestelmän palvelu on "Enhanced Other Networks" (muiden verkkojen tietoja) -toiminto. Tämän avulla vastaanotin voi vaihtaa tilapäisesti haluamaasi, eri lähteestä lähetettyyn, ohjelmaan (TA, NEWS, ja/tai INFO) paitsi seuraavissa tapauksissa:

- Kun kuuntelet muita kuin Radio Data System -järjestelmän asemia—kaikkia AM (MW) -asemia ja joitakin FM-asemia.
- Kun viimeksi vastaanotettu FM-asema on jokin muu kuin Radio Data System -järjestelmän asema.
- Vastaanotin on valmiustilassa.

### Muistathan ennen aloitusta...

- Enhanced Other Networks-toiminto pätee vain esiasetetuihin FM-asemiin.
- Voit käyttää Enhanced Other Networks -toimintoa kuunnellessasi mitä tahansa lähettä. Jos kuitenkin haluat käyttää Radio Data System -järjestelmän toimintonäppäimiä kaukosäätimestä, kaukosäätimen toimintotila on asetettava virittimen toimintotilaan (sivu 31).

### Paina TA/NEWS/INFO-näppäintä toistuvasti valitaksesi haluamasi ohjelmatyypin/-tyypit.

- Joka kerta kun näppäintä painetaan, ohjelmatyypin vaihtuu ja vastaavat merkkivalot syttyvät näyttöön.

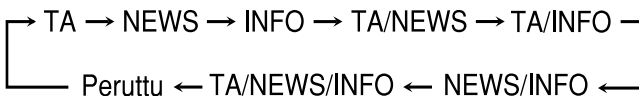

<b>TA:</b>	Alueesi liikennetiedotuksia.
<b>NEWS:</b>	Uutisia.
<b>INFO:</b>	Tieto-ohjelmaa mahdollisimman laajassa merkityksessä.

## Kun nykyinen lähde on "FM"

### ESIMERKKI 1 Jos viritettynä oleva asema alkaa lähettää valitsemaasi ohjelmaa

Laite jatkaa aseman vastaanottamista, mutta vastaanotetun ohjelmatyypin merkkivalo alkaa vilkkua.



Kun ohjelma loppuu, vastaanotetun ohjelmatyypin merkkivalo lakkaa vilkkumasta ja jää palamaan, mutta Enhanced Other Networks-toiminto jää valmiustilaan.

### ESIMERKKI 2 Jos jokin FM-asema alkaa lähettää valitsemaasi ohjelmaa, kun kuuntelet toista FM-asemaa

Vastaanotin vaihtaa automaattisesti kyseiselle asemalle. Vastaanotetun ohjelmatyypin merkkivalo alkaa vilkkua.



Kun ohjelma loppuu, vastaanotin palaa toistamaan viimeksi kuuntelemaasi aseman ohjelmaa, mutta Enhanced Other Networks-toiminto jää valmiustilaan. Vastaanotetun ohjelmatyypin merkkivalo lakkaa vilkkumasta ja jää palamaan.

## Kun nykyinen lähde on muu kuin "FM"

### ESIMERKKI 3

Jos jokin asema alkaa lähettää valitsemaasi ohjelmaa samalla kun kuuntelet jotakin muuta kuin "FM"-ohjelmälähdettä.

Jos jokin asema lähettää tai ryhtyy lähettämään valitsemaasi tyyppiä vastaavaa ohjelmaa, vastaanotin vaihtaa automaattisesti kyseiselle asemalle.

Vastaanotetun ohjelmatyypin merkkivalo alkaa vilkkua.



Kun ohjelma loppuu, vastaanotin palaa toistamaan viimeksi kuuntelemaa lähettä, mutta Enhanced Other Networks-toiminto jää valmiustilaan. Vastaanotetun ohjelmatyypin merkkivalo lakkaa vilkkumasta ja jää palamaan.

### Kun haluat lopettaa Enhanced Other Networks-toiminnon valitseman ohjelman kuuntelun

Paina TA/NEWS/INFO -näppäintä, jolloin ohjelmatyypin (TA/NEWS/INFO) merkkivalo lakkaa vilkkumasta ja jää palamaan. Laite siirtyy Enhanced Other Networks-valmiustilaan ja palaa aiemmin valittuun ohjelmälähteeseen.

### Jos jokin asema lähettää "ALARM" (tai TEST)-signaalin, vastaanotin virittää aseman automaattisesti.

- Kun hätälähetystä otetaan vastaan, näyttöön ilmestyy "ALARM".

TEST-signaalia käytetään testattaessa "ALARM" varoitustoimintoa.

Siksi se saa laitteen toimimaan samoin kuin "ALARM"-signaali.

### Huom!

- Eräiden asemien lähettämät Enhanced Other Networks-tiedot eivät välttämättä sovi yhteen tämän vastaanottimen kanssa.
- Kuunnellessasi Enhanced Other Networks-toiminnon virittämää ohjelmaa voit käyttää vain DISPLAY MODE - ja TA/NEWS/INFO -näppäimiä virittimen käyttönäppäiminä.
- Et voi vaihtaa ohjelmälähdettä tai asemaa kuunnellessasi Enhanced Other Networks-toiminnon virittämää ohjelmaa. Jos haluat vaihtaa sitä, peruuta ensin Enhanced Other Networks -toiminto painamalla TA/NEWS/INFO-näppäintä.

### VAROITUS!

Jos ohjelmälähde vaihtelee Enhanced Other Networks -toiminnon virittämän aseman ja nykyisen valitun lähteen välillä, paina TA/NEWS/INFO-näppäintä toistuvasti peruaksesi Enhanced Other Networks-toiminnon.

Jos et paina näppäintä, viritettu asema otetaan lopulta vastaan pysyvästi, ja vilkkuva TA/NEWS/INFO-merkkivalot sammuu näytöstä.



# Perusasetukset

Jotkin seuraavista asetuksista ovat välttämättömiä kaiuttimien kytkemisen ja sijoittelun jälkeen, kun taas toiset ovat käyttöä helpottavia toimenpiteitä. Voit tehdä kaiutinasetukset helposti käyttämällä kaiuttimien pika-asetustoimintoa —QUICK SPEAKER SETUP.

## Kaiuttimien pika-asetus



Kaiuttimien pika-asetustoiminnon avulla voit helposti ja nopeasti asettaa kaiuttimien koot ja etäisyydet kuuntelutilasi mukaan luodaksesi mahdollisimman onnistuneen surround-efektin.

- Voit myös asettaa kunkin kaiuttimen tiedot manuaalisesti. Katso tarkemmat tiedot sivulta 21.

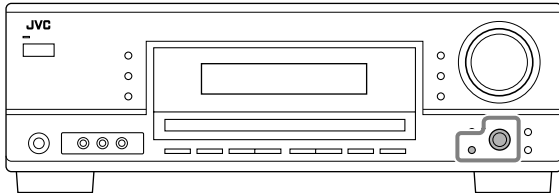

### Muistathan ennen aloitusta...

Seuraavien vaiheiden suorituksessa on aikaraja. Jos asetus perutaan, ennen kuin se on valmis, aloita uudelleen vaiheesta 1.

### 1 Paina QUICK SPEAKER SETUP-näppäintä.

“SPK→” ja alkuperäisen kaiutinkanavan numero tulevat näyttöön.

### 2 Kierrä MULTI JOG-säädintä valitaksesi kytkettyjen kaiuttimien oikean määrän (kaiutinkanavien määrän).

Kaiutinkanavien määrä muuttuu valitsinta kierrettäessä seuraavasti:

- Lisätietoja kaiutinkanavien määrästä löydät kohdasta “Kaiutinkanavien määrä ja koko”.

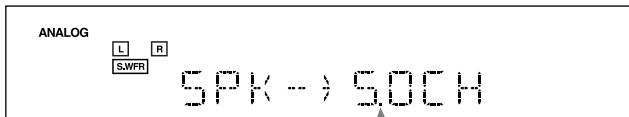

5.0CH ⇄ 5.1CH ⇄ 2.0CH ⇄ 2.1CH ⇄ 3.0CH ⇄ 3.1CH ⇄ 4.0CH ⇄ 4.1CH ⇄ (Takaisin alkuun)

### 3 Paina MULTI JOG (PUSH SET)-säädin sisään.

Näyttöön tulevat “ROOM SIZE→” ja huoneen koon alkuasetus.

### 4 Kierrä MULTI JOG-säädintä valitaksesi kuuntelutilaasi vastaavan huonekoon.

Huoneen koko muuttuu valitsinta kiertäessä seuraavasti.

- Katso tietoja oikean huonekoon valinnasta kohdasta “Huonekoko ja kaiuttimen etäisyys/lähtötaso”.

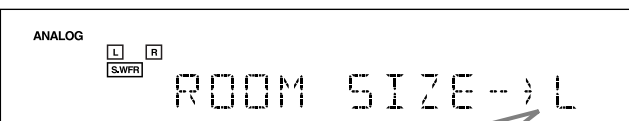

L (Suuri) ← S (Pieni) ← M (Medium)

### 5 Paina MULTI JOG (PUSH SET)-säädin sisään.

Näyttöön tulee “COMPLETE”, ja sitten näytölle palaa ohjelmälähteen tunnus.

### Huom!

Asetukset eivät tule voimaan, jos keskeytät asetustoimenpiteen.

### Kaiutinkanavien määrä ja koko

Voit määrittää kunkin kaiuttimen koon asetuksen sen mukaan, mitä valitset kytkettyjen kaiuttimien (kaiutinkanavien, “CH”) määräksi.

- Subwoofer (S.WFR) lasketaan 0,1-kanavaksi.

CH	Kytkettyjen kaiuttimien koko			
	L/R	C	LS/RS	S.WFR
2.0CH	LARGE	NONE	NONE	NO
2.1CH	SMALL	NONE	NONE	YES
3.0CH	LARGE	SMALL	NONE	NO
3.1CH	SMALL	SMALL	NONE	YES
4.0CH	LARGE	NONE	SMALL	NO
4.1CH	SMALL	NONE	SMALL	YES
5.0CH	LARGE	SMALL	SMALL	NO
5.1CH	SMALL	SMALL	SMALL	YES

### Huonekoko ja kaiuttimen etäisyys/lähtötaso

Kunkin aktivoidun kaiuttimen etäisyys ja lähtötaso asetetaan huonekoon mukaan seuraavasti:

Huonekoko	Kaiutin	Etäisyys	Huonekoko Lähtötaso
<b>L</b> (Suuri)	L/R	3,0 m (10 jolkoina)	0 dB
	C	3,0 m (10 jolkoina)	0 dB
	LS/RS	3,0 m (10 jolkoina)	0 dB
<b>M</b> (Medium)	L/R	2,7 m (9 jolkoina)	0 dB
	C	2,4 m (8 jolkoina)	-2 dB
	LS/RS	2,1 m (7 jolkoina)	-3 dB
<b>S</b> (Pieni)	L/R	2,4 m (8 jolkoina)	0 dB
	C	2,1 m (7 jolkoina)	-2 dB
	LS/RS	1,5 m (5 jolkoina)	-4 dB

### Huom!

- Yllä olevissa taulukoissa “L” vastaa vasenta etukaiutinta, “R” oikeaa etukaiutinta, “C” keskikaiutinta, “LS” vasenta surround-kaiutinta, “RS” oikeaa surround-kaiutinta ja “S.WFR” subwooferia.
- Kun Quick Speaker-asetus on kerran suoritettu, kaiuttimien lähtötasoille sopivat arvot säätyvät automaattisesti (yhteiset kaikille ohjelmälähteille). Jos haluat asettaa kaiuttimen lähtötasot kunkin ohjelmälähteen osalta erikseen, tutustu kohtaan “Kaiuttimien lähtötasojen säätö” sivulla 25.

## Perussäädöt

Seuraavilla sivuilla voit tehdä seuraavat säädöt:

- Voit valita vain kullakin hetkellä säädettävissä olevia kohteita. Lisätietoja löydät kunkin kohteen selityksistä.

Kohde	Tehtävä	Katso sivua
<b>SUBWOOFER*</b>	Aseta subwooferin tiedot.	21
<b>FRNT SPEAKERS*</b>	Aseta etukaiuttimien koko.	21
<b>CNTR SPEAKER*</b>	Aseta keskikaiuttimen koko.	21
<b>SURR SPEAKERS*</b>	Aseta surround-kaiuttimien koko.	21
<b>DISTANCE UNIT</b>	Valitse kaiuttimien etäisyyden mittayksikkö.	21
<b>FRONT L DIST*</b>	Aseta vasemman etukaiuttimen ja kuuntelupisteen välinen etäisyys.	21
<b>FRONT R DIST*</b>	Aseta oikean etukaiuttimen ja kuuntelupisteen välinen etäisyys.	21
<b>CENTER DIST*</b>	Aseta keskikaiuttimen ja kuuntelupisteen välinen etäisyys.	21
<b>SURR L DIST*</b>	Aseta vasemman surround-kaiuttimen ja kuuntelupisteen välinen etäisyys.	21
<b>SURR R DIST*</b>	Aseta oikean surround-kaiuttimen ja kuuntelupisteen välinen etäisyys.	21
<b>SUBWOOFER OUT</b>	Valitse subwooferista lähetettävät äänityypit.	21
<b>CROSSOVER</b>	Valitse subwooferin rajataajuus.	22
<b>LFE ATTENUATE</b>	Vaimenna bassoääniä (LFE).	22
<b>MIDNIGHT MODE</b>	Tuottaa voimakkaan äänen yöllä.	22
<b>DUAL MONO</b>	Valitse Dual Mono-äänikanava.	22
<b>VIRTUAL SBACK</b>	Kytke Virtual Surround Back päälle tai pois päältä.	23
<b>DIGITAL IN</b>	Valitse digitaaliseen tuloliittimeen kytketty komponentti.	23

### Huom!

\* Näihin asetuksiin voidaan käyttää kaiuttimien pika-asetustoimintoa (ks. sivua 19).

## Perustoimenpide

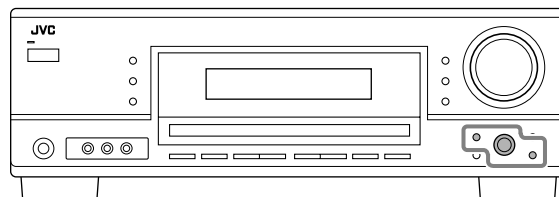

### Muistathan ennen aloitusta...

Seuraavien vaiheiden suorituksessa on aikaraja. Jos asetus perutaan, ennen kuin se on valmis, aloita uudelleen vaiheesta 1.

**Esimerkki: kun Virtual Surround Back asetetaan tilaan "VRTL SB ON".**

#### 1 Paina SETTING-näppäintä.

Viimeksi valittu kohde tulee näyttöön.

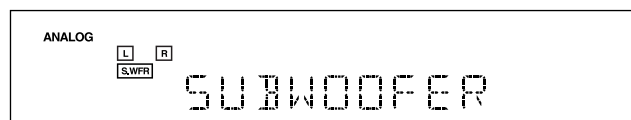

#### 2 Kierrä MULTI JOG-säädintä, kunnes haluamasi kohde tulee näyttöön.

- Valitse tässä esimerkissä "VIRTUAL SBACK". Säädettävissä olevista kohteista löydät lisätietoa luettelosta "Perussäädöt".



#### 3 Paina MULTI JOG (PUSH SET)-säädin sisään.

Valitun kohteen nykyinen asetus tulee näyttöön.

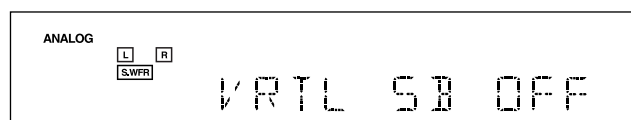

#### 4 Kierrä MULTI JOG-säädintä, kunnes haluamasi asetus tulee näyttöön.



#### 5 Paina MULTI JOG (PUSH SET)-säädin sisään.

#### 6 Toista vaiheet 2 – 5, jos haluat säätää muita kohteita.

#### 7 Paina EXIT-näppäintä.

Näyttöön palaa ohjelmalähteen nimi.



## Kaiutinten asettaminen

Jotta saadaan paras mahdollinen surround-ääni Surround- ja DSP-tiloista, on kaiutinten järjestystä koskevat tiedot rekisteröitävä sen jälkeen, kun kaikki liitännät on saatu valmiiksi.

- Jos olet käyttänyt kaiuttimien pika-asetustoimintoa sivulla 19, tämä asetus ei ole tarpeen.

### Subwoofer-asetus—SUBWOOFER

Tee valinta sen mukaan, oletko kytkenyt subwooferin vai et.

**SUBWOOFER YES:** Valitse tämä, kun alibassokaiutin on kytketty.

**SUBWOOFER NO:** Valitse tämä, kun alibassokaiutinta ei ole käytössä.

### Huom!

Jos olet valinnut subwooferille asetuksen "SUBWOOFER NO", et voi käyttää etupaneelin näppäintä SUBWOOFER OUT ON/OFF.

### Kaiuttimen koko—FRNT SPEAKERS, CNTR SPEAKER, SURR SPEAKERS

Valitse kunkin kytketyn kaiuttimen koko.

**LARGE:** Valitse tämä, kun kaiuttimen koko on suhteellisen suuri.

**SMALL:** Valitse tämä, kun kaiuttimen koko on suhteellisen pieni.

**NONE:** Valitse tämä, kun et ole kytkenyt kyseistä kaiutinta. (Ei ole mahdollista valita etukaiuttimille.)

### Huom!

- Pidä seuraava suositus mielessäsi tehdessäsi säätöä.
  - Jos kaiuttimesi kartiokaiutinyksikkö on suurempi kuin 12 cm, valitse "LARGE", jos se taas on pienempi kuin 12 cm, valitse "SMALL".
- Jos olet valinnut "SUBWOOFER NO", voit valita etukaiuttimille ainoastaan asetuksen "LARGE".
- Jos valitsit etukaiuttimien asetuksiksi "SMALL", et voi valita keski- ja surround-kaiuttimille asetusta "LARGE".

## Kaiutinten etäisyyden asetus

Etäisyys kuuntelupisteestä kaiuttimiin on yksi tärkeä tekijä parhaan mahdollisen surround-äänien aikaansaamiseksi Surround- ja DSP-tiloja. Sinun tulee asettaa etäisyys pisteestä, jossa kuntelet, kaiuttimiin.

Vertaamalla kaiuttimien etäisyysasetuksia, tämä laite säätää automaattisesti kunkin kaiuttimen kautta tulevan äänen viivettä, jotta kaikista kaiuttimista tuleva ääni saavuttaa sinut samanaikaisesti.

- Jos olet käyttänyt kaiuttimien pika-asetustoimintoa sivulla 19, tämä asetus ei ole tarpeen.

### Mittayksikkö—DISTANCE UNIT

Valitse haluamasi mittayksikkö.

**UNIT METER:** Valitse tämä, kun haluat mittayksiköksi metrin.

**UNIT FEET:** Valitse tämä, kun haluat mittayksiköksi jalan.

### Kaiutinten etäisyys—FRONT L DIST, FRONT R DIST, CENTER DIST, SURR L DIST, SURR R DIST

Aseta etäisyys kuuntelupisteestä välille 0,3 m (1 jolkoina) – 9,0 m (30 jolkoina), 0,3 m (1 jolkoina) tarkkuudella.

- Kaikkien kaiuttimien etäisyyden tehdasasetus on "3.0m (10FT)".

### Huom!

Et voi asettaa kaiuttimen etäisyyttä kaiuttimelle, jolle olet valinnut tiedon "NONE".

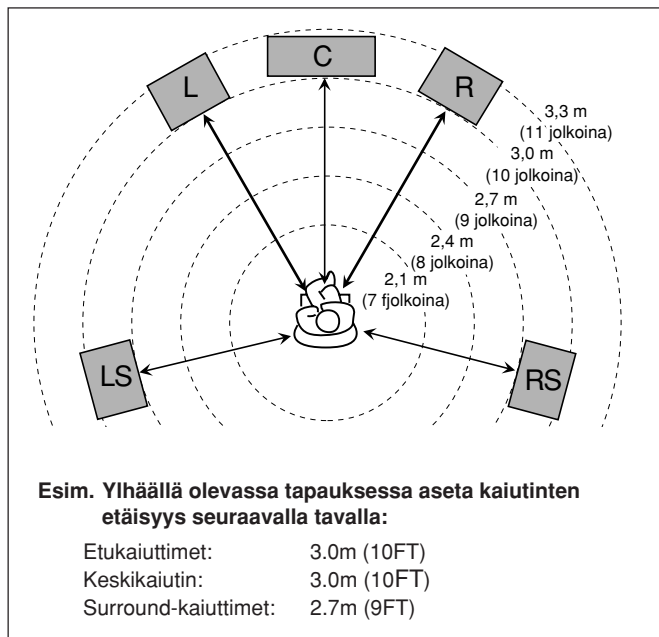

## Bassoäänien asetus

Tässä alivalikossa voit säätää alibassokaiuttimen ja bassoäänien juuri niin kuin haluat.

### Subwooferin signaalit—SUBWOOFER OUT

Subwoofer lähettää LFE-signaaleja\* ja bassoelementtejä kaiuttimista, joiden asetus on "SMALL".

Voit lähettää etukaiutinkanavien (MAIN) bassoelementit subwooferin kautta.

Valitse jokin seuraavista:

**SWFR LFE:** Valitse tämä, jos haluat että LFE-signaalit ja bassoelementit lähetetään kaiuttimista, joiden asetus on "SMALL".

**SWFR LFE+MAIN:** Valitse tämä, jos haluat, että etukaiutinkanavien (MAIN) bassoelementit lähetetään SWFR LFE -tehosteen lisäksi, kun subwooferin kautta ei lähetetä bassoelementtejä.

### Huom!

- Kun SUBWOOFER-asetus on "SUBWOOFER NO" (katso vasenta saraketta), tämä toiminto ei ole käytettävissä.

\* LFE-signaaleja lähetetään vain, kun LFE signaalien kanssa toistetaan seuraavia ohjelmia:

- monikanavainen Dolby Digital-ohjelma
- monikanavainen DTS-ohjelma

Analogista tai lineaarista PCM-ohjelmaa toistettaessa LFE-signaaleja ei lähetetä.

## ● Ylitystaajuuden—CROSSOVER

Voit valita jakotaajuuden pienille kaiuttimille. Määritettyä taajuutta matalammat signaalit lähetetään toistettaviksi alibassokaiuttimelle (tai suurille kaiuttimille "LARGE", jos asetukseksi "SUBWOOFER" on valittu "SUBWOOFER NO").

**Valitse sopiva jakotaajuusasetus pienten kaiuttimien koon mukaan.**

**CROSS 80HZ:** Valitse tämä, kun kaiutinjärjestelmään rakennettu kartiokaiutinyksikkö on n. 12 cm.

**CROSS 100HZ:** Valitse tämä, kun kaiutinjärjestelmään rakennettu kartiokaiutinyksikkö on n. 10 cm.

**CROSS 120HZ:** Valitse tämä, kun kaiutinjärjestelmään rakennettu kartiokaiutinyksikkö on n. 8 cm.

**CROSS 150HZ:** Valitse tämä, kun kaiutinjärjestelmään rakennettu kartiokaiutinyksikkö on n. 6 cm.

**CROSS 200HZ:** Valitse tämä, kun kaiutinjärjestelmään rakennettu kartiokaiutinyksikkö on n. 5 cm.

### Huom!

- Jos olet valinnut kaikille aktivoituille kaiuttimille (ks. sivua 21) asetuksen "LARGE", tämä toiminto asetetaan arvoon "CROSS OFF".
- Ylitystaajuus ei ole voimassa "HEADPHONE" ja "3D H PHONE" -toistotapojen yhteydessä.

## ● Pientaajuusvaikutuksen vaimentimen —LFE ATTENUATE

Jos bassoääni vääristyy toistettaessa Dolby Digital tai DTS koodattua ohjelmistoa, aseta LFE-taso vääristymän poistamiseksi.

- Tämä ominaisuus toimii vain silloin, kun LFE-signaaleja välitetään.

**Valitse jokin seuraavista:**

**LFE ATT 0dB:** Valitse tämä normaalisti.

**LFE ATT -10dB:** Valitse tämä, kun bassoääni on vääristynyt.

## ● Keskiyötila—MIDNIGHT MODE

Voit nauttia voimakkaasta äänestä yölläkin käyttämällä keskiyötilaa (Midnight Mode).

**Valitse jokin seuraavista:**

**MIDNIGHT 1:** Valitse tämä vaihtoehto, jos haluat kaventaa dynamiikka-aluetta vain vähän.

**MIDNIGHT 2:** Valitse tämä vaihtoehto, jos haluat kaventaa dynamiikka-aluetta mahdollisimman paljon (hyödyllinen yöllä).

**MIDNIGHT OFF:** Valitse tämä, kun haluat nauttia toiston koko dynamiikka-alueesta (ilman tehosteita).

## ■ Pää- tai alikanavan valinta

Voit valita haluamasi toistoäänien (kanavan) toistaessasi digitaalista ohjelmistoa, joka on tallennettu (tai lähetetty) kaksi erillistä monauraalista kanavaa sisältävässä Dual Mono-tilassa (ks. sivua 27).

### ● Dual Mono—DUAL MONO

**Valitse toistoäänien (kanavien).**

**MONO MAIN:** Kun valitset tämän, pääkanava (Ch 1) toistetaan.\*  
Signaalimerkkivalo "L" palaa, kun tätä kanavaa toistetaan.

**MONO SUB:** Kun valitset tämän, alikanava (Ch 2) toistetaan.\*  
Signaalimerkkivalo "R" palaa, kun tätä kanavaa toistetaan.

**MONO ALL:** Kun valitset tämän, sekä pää- että alikanava toistetaan (Ch 1/Ch 2).\*  
Signaalimerkkivalot "L" ja "R" palavat, kun näitä kanavia toistetaan.

### Huom!

- Dual Mono-muoto ei ole identtinen kaksikielisten TV-lähetysten tai TV-ohjelmissä käytetyn MTS (Multichannel Television Sound) -muodon kanssa. Tämä asetusta ei siis toimi tällaisia lähetyksiä katseltaessa.
- \* Dual Mono-signaalit voidaan kuulla seuraavista kaiuttimista —L (vasen etukaiutin), R (oikea etukaiutin) ja C (keskikaiutin) —valitun surround-asetuksen mukaan.

Dual Mono -asetus	Ilman surroundia		Surround aktivoituna				
			Keskikaiuttimen asetus				
	SMALL/LARGE			NONE			
L	R	L	C	R	L	R	
<b>MAIN</b>	Ch 1	Ch 1	—	Ch 1	—	Ch 1	Ch 1
<b>SUB</b>	Ch 2	Ch 2	—	Ch 2	—	Ch 2	Ch 2
<b>ALL</b>	Ch 1	Ch 2	—	Ch 1+Ch 2	—	Ch 1+Ch 2	Ch 1+Ch 2

## Surround-tehosteen toimintojen asettaminen

### ● **Virtual Surround Back—VIRTUAL SBACK**

Voit nauttia surround-takakanavasta ilman surround-takakaiuttimia Dolby Digital Surround EX- tai DTS-ES-ohjelmistoa toistaessasi. Tämä toiminto luo upean surround-efektin takaapäin ja synnyttää surround-takakaiuttimia vastaavan vaikutelman.

**Aktivoi Virtual Surround Back-toiminto valitsemalla “VRTL SB ON”.**

---

**VRTL SB ON:** Dolby Digital Surround EX- tai DTS-ES-ohjelmia toistaessasi syttyy VIRTUAL SB (Surround Back) -merkkivalo.

---

**VRTL SB OFF:** Valitse tämä kun haluat passivoida Virtual Surround Back-toiminnon.

---

### **Huom!**

- Tämä toiminto ei ole käytössä, jos olet säätänyt “SURR SPEAKERS” kohtaan “NONE”.
- Kun DTS-ES Matrix-ohjelmia toistetaan DTS 96/24:llä, DTS 96/24:n prosessointia ei suoriteta Virtual Surround Back-toiminnon ollessa aktivoituna. Jos haluat soveltaa prosessointia, ota Virtual Surround Back-toiminto pois käytöstä.
- Virtual Surround Back-toimintoa ei voi soveltaa joihinkin ohjelmistoihin.
- Virtual Surround Back-toimintoa voi soveltaa vain Surround-tiloissa (katso sivua 28). Toimintoa ei voi soveltaa DSP-tilan ollessa aktivoituna (katso sivua 30).

## Digitaalisten tulonapojen asetus

Kun käytät digitaalisia tulonapoja, sinun täytyy tallentaa, mitä komponentteja olet kytkenyt digitaalisiin tulonapoihin.

### ● **Digitaalinen tuloliitin—DIGITAL IN**

**Aseta digitaalisiin liittämiin kytketyt komponentit.**

- Kun kierrät MULTI JOG-säädintä, digitaaliset optiset tuloliittimet asetetaan toimimaan seuraavien digitaalikomponenttien mukaan:

1DVD 2CD	⇔	1DVD 2TV	⇔	1DVD 2CDR	⇔
1CD 2DVD	⇔	1CD 2TV	⇔	1CD 2CDR	⇔
1TV 2DVD	⇔	1TV 2CD	⇔	1TV 2CDR	⇔
1CDR 2DVD	⇔	1CDR 2CD	⇔	1CDR 2TV	⇔

(takaisin alkuun)

Voit säätää ääniparametrit mielesi mukaan tehtyäsi perusasetukset.

## Perussäädöt

Seuraavilla sivuilla voit tehdä seuraavat säädöt:

- Voit säätää vain niitä asetuskohteita, jotka ovat käytettävissä nykyisessä äänitilassa.

Kohde	Tehtävä	Katso sivua
DEQ 63HZ	Säädä taajuuskorjausta 63 Hz:ssä.	25
DEQ250HZ	Säädä taajuuskorjausta 250 Hz:ssä.	25
DEQ 1KHZ	Säädä taajuuskorjausta 1 kHz:ssä.	25
DEQ 4KHZ	Säädä taajuuskorjausta 4 kHz:ssä.	25
DEQ16KHZ	Säädä taajuuskorjausta 16 kHz:ssä.	25
SUBWFR LEVEL	Säädä subwooferin lähtötaso.	25
FRONT L LEVEL	Säädä vasemman etukaiuttimen lähtötaso.	25
FRONT R LEVEL	Säädä oikean etukaiuttimen lähtötaso.	25
CENTER LEVEL	Säädä keskikaiuttimen lähtötaso.	25
SURR L LEVEL	Säädä vasemman surround-kaiuttimen lähtötaso.	25
SURR R LEVEL	Säädä oikean surround-kaiuttimen lähtötaso.	25
EFFECT* <sup>1</sup>	Säädä efektin taso.	25
CENTER TONE	Säädä keskiäänensävyä pehmeämmäksi tai terävämmäksi.	25
PANORAMA CTRL* <sup>2</sup>	Lisää "ympäröivä" ääniefekti ja syvyytsvaikutelma.	25

### Huom!

\*<sup>1</sup> Säädettävissä, kun jokin DAP-tila tai Mono Film (ks. sivuja 29 ja 30) on käytössä.

\*<sup>2</sup> Säädettävissä, kun Pro Logic II Music on käytössä.

## Perustoimenpide

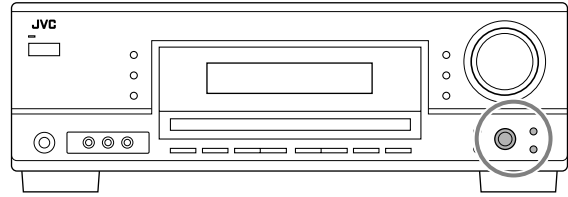

### Muistathan ennen aloitusta...

Seuraavien vaiheiden suorituksessa on aikaraja. Jos asetus perutaan, ennen kuin se on valmis, aloita uudelleen vaiheesta 1.

**Esim. Kun säädät subwoofer-tasoksi "-3".**

### 1 Paina ADJUST-näppäintä.

Viimeksi valittu kohde tulee näyttöön.

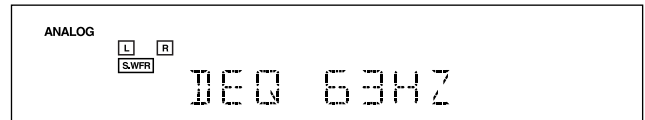

### 2 Kierrä MULTI JOG-säädintä, kunnes haluamasi kohde tulee näyttöön.

- Valitse tässä esimerkissä "SUBWFR LEVEL". Säädettävissä olevista kohteista löydät lisätietoa luettelosta "Perussäädöt".

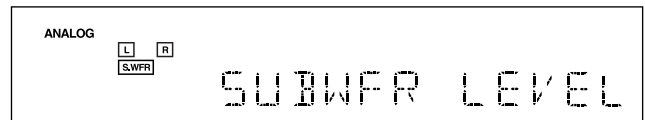

### 3 Paina MULTI JOG (PUSH SET)-säädin sisään.

Valitun kohteen nykyinen asetus (tai taso) tulee näyttöön.

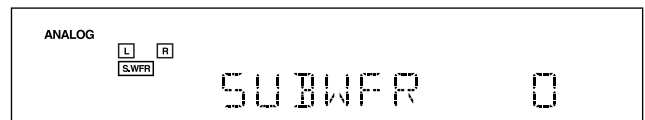

### 4 Kierrä MULTI JOG-säädintä valitaksesi haluamasi asetuksen tai tehdäksesi haluamasi säädön.

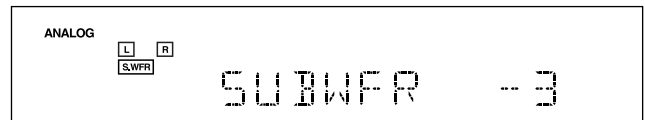

### 5 Paina MULTI JOG (PUSH SET)-säädin sisään.

### 6 Toista vaiheet 2 – 5, jos haluat säätää muita kohteita.

### 7 Paina EXIT-näppäintä.

Näyttöön palaa ohjelmanäytteen nimi.

## Tasauskuvioiden säätö

Voit säätää tasauksen haluamaksesi.

- Tekemäsi säädöt tallennetaan muistiin kutakin ohjelmalähdettä varten.

- **Taajuuskorjauksen säätö**—DEQ 63HZ, DEQ250HZ, DEQ 1KHZ, DEQ 4KHZ, DEQ16KHZ

Voit säätää viittä taajuuskaistaa (63 Hz, 250 Hz, 1 kHz, 4 kHz, 16 kHz) alueella  $-8 \text{ dB:n}$  ja  $+8 \text{ dB:n}$  2 dB:n säätelyvälein.

- Kun säätö on tehty, DIGITAL EQ-merkkivalo syttyy näyttöön.

**Kun haluat tasoittaa korjauskuvion, aseta kaikkien taajuuskaistojen arvoksi "0 (0 dB)" "Perustoimenpide" (sivulla 24) vaiheessa 4. DIGITAL EQ-merkkivalo sammuu näytössä.**

### Huom!

*Taajuuskorjaus vaikuttaa ainoastaan etukaiuttimien ääneen.*

## Kaiuttimien lähtötasojen säätö

Voit säätää kaiuttimien lähtötasoja.

- Tekemäsi säädöt tallennetaan muistiin kutakin ohjelmalähdettä varten.

- **Säädettävät kaiuttimet**—SUBWFR LEVEL, FRONT L LEVEL, FRONT R LEVEL, CENTER LEVEL, SURR L LEVEL, SURR R LEVEL

Voit säätää kytkettyjen kaiuttimien lähtötasoja  $-10 \text{ dB:n}$  ja  $+10 \text{ dB:n}$  välillä.

### Huom!

*Jos olet passivoinut jonkin kaiuttimen (ks. sivua 21), sen lähtötasoa ei voi säätää.*

## Ääniparametrien säätö surround- ja DSP-tiloja varten

Voit säätää surround- ja DSP-ääniparametrit mielesi mukaan. (Lisätietoja surround- ja DSP-tiloista löydät sivuilta 26 ja 29.)

- **Säädettävät parametrit**

Voit säätää seuraavia parametreja:

### DAP-tilat ja Mono Film

- Tekemäsi säädöt tallennetaan kutakin tilaa varten.

**EFFECT:** Säädä efektin taso. Kun luku suurenee, efekti tulee yhä voimakkaammaksi. (Säätöalue: 1 – 5. Valitse normaalitapauksessa "3".)

### Surround- ja DSP-tilat (kun keskikaiutin on kytketty)

**CENTER TONE:** Säädä keskiaäntä. Numeron kasvaessa puhe kirkastuu siten, että ihmisten äänet muuttuvat pehmeistä teräviksi. (Säätöalue: 1 – 5. Valitse normaalitapauksessa "3".)

### Huom!

*Tämä asetus on yleinen kaikissa Surround-tiloissa ja se tallentuu muistiin erikseen DSP-tiloja varten.*

## Vain Pro Logic II Music

**PANORAMA CTRL:** Valitse "PANORAMA ON" lisätaksesi "ympäröivän" ääniefektin ja seinänvierivaikutelman.

- Peruuta toiminto valitsemalla "PANORAMA OFF".

Voit säätää kaiutinten ulostulotason myös kaukosäätimen ja testiäänän avulla.

- Voit säätää myös tehotasoa DAP-tiloissa ja Mono Film-tilassa.

### Kaiuttimien lähtötason säätö:

#### 1 Paina SOUND-näppäintä.

Numeropainikkeet tulevat käyttöön äänen säätämistä varten.

#### 2 Paina TEST-näppäintä

tarkistaaksesi, onko kaikkien kaiuttimien ääni samalla tasolla.

Testiääni (TEST TONE) lähetetään kaiuttimista seuraavassa järjestyksessä.

- Testiääntä ei tule kaiuttimista, joiden asetus on "NONE" (tai "SUBWOOFER NO" subwooferin osalta).

L (Vasen etu) → C (Keski) → R (Oikea etu) → RS (Oikea surround) → LS (Vasen surround) → SW (Subwoofer) → (Takaisin alkuun)

#### 3 Säädä kaiuttimien lähtötasoa ( $-10 \text{ dB:n}$ + $+10 \text{ dB:n}$ ).

- Vasen etukaiutin: Paina FRONT L, sitten LEVEL +/-.
- Keskikaiutin: Paina CENTER, sitten LEVEL +/-.
- Oikea etukaiutin: Paina FRONT R, sitten LEVEL +/-.
- Oikea surround-kaiutin: Paina SURR R, sitten LEVEL +/-.
- Vasen surround-kaiutin: Paina SURR L, sitten LEVEL +/-.
- Subwoofer: Paina SUBWFR, sitten LEVEL +/-.

### Huom!

*Kun painat LEVEL +/- -näppäintä kerran, valitun kaiuttimen nykyinen lähtötaso tulee näyttöön ja valitusta kaiuttimesta kuuluu testiääni.*

*Jos mitään säätöä ei tehdä 4 sekuntiin, valitun kaiuttimen säätötila peruuntuu.*

#### 4 Paina TEST-näppäintä testiäänän lopettamiseksi.

### Tehotason säätö:

#### 1 Paina SOUND-näppäintä.

Numeropainikkeet tulevat käyttöön äänen säätämistä varten.

#### 2 Valitse tehotaso (EFFECT 1 – EFFECT 5) painamalla toistuvasti EFFECT-näppäintä.

Ohjelmalähteen merkkivalo syttyy uudelleen noin 4 sekunnin kuluttua säädöstä.

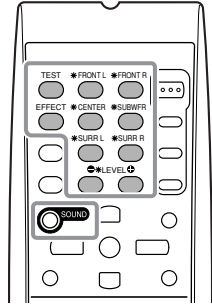

# Surround-tilojen käyttö

Tämä laite aktivoi eri surround-tiloja automaattisesti. Tallennetut perusasetukset ja säädöt (ks. sivuja 19 – 25) otetaan käyttöön automaattisesti.

## Elokuvateatterimaisen ääniympäristön luonti

Elokuvateatterissa on paljon seinille asennettuja kaiuttimia, joiden avulla luodaan vaikuttavia, yleisön ympäröiviä surround-ääniä. Koska kaiuttimia on paljon, niillä saadaan aikaan vaikutelma äänen suunnasta ja liikkeestä.

Tähän vastaanottiimeen sisältämien surround-tilojen voidaan luoda lähes samat surround-äänit kuin aidossa elokuvateatterissa—ja vain rajallisella määrällä kaiuttimia.

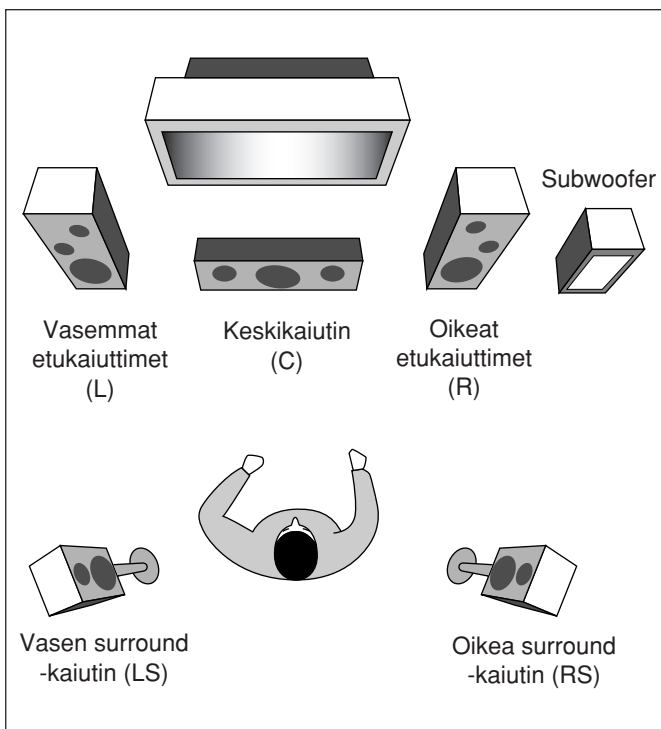
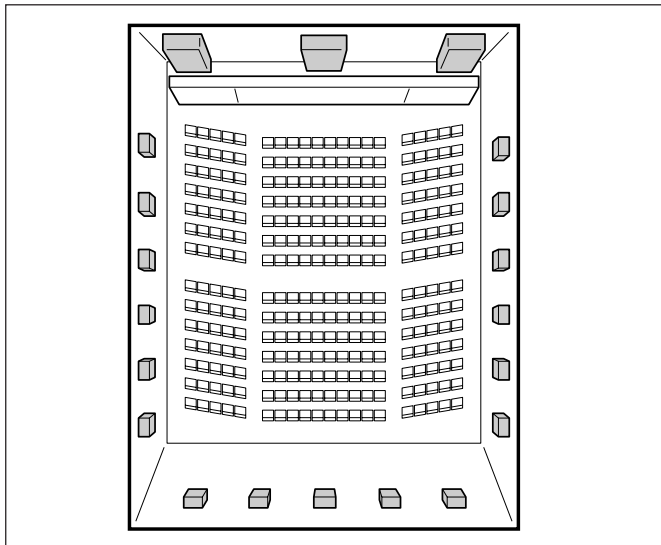

## Surround-tilojen esittely

### Dolby Digital\*<sup>1</sup>

Dolby Digital on digitaalinen signaalinpakkausmenetelmä, jonka kehittäjä on Dolby Laboratories. Se mahdollistaa monikanavaäänien koodauksen ja dekodauksen (kanavamäärä 1:n ja 5,1:n välillä).

- Kun digitaalituloliitännän kautta tuleva Dolby Digital-signaali tunnustetaan, **DIGITAL**-merkkivalo syttyy näyttöön.

### Dolby Digital 5,1CH

Dolby Digital 5,1CH (DOLBY DIGITAL)-koodausmenetelmällä käsitellään ja pakataan digitaalisesti vasemman etukanavan, oikean etukanavan, keskikanavan, vasemman surround-kanavan, oikean surround-kanavan ja LFE-kanavan signaalit (yhteensä 6 kanavaa, mutta LFE-kanava lasketaan 0,1 kanavaksi, joten nimitys on 5,1). Dolby Digital mahdollistaa myös surround-stereoäänten toistamisen, ja surround-diskantin rajataajuuden asetus on 20 kHz, kun se Dolby Pro Logic-menetelmässä on 7 kHz. Näin ollen äänen liikkeen vaikutelma ja "paikan päällä"-vaikutelma ovat selvästi paremmat kuin Dolby Pro Logic-muodossa.

Dolby Laboratories'in tuottama **Dolby Digital EX** on digitaalinen surround-koodausmenetelmä, jolla lisätään kolmannet surround-kanavat, eli "surround-takakanavat".

Tavalliseen 5,1-kanavaiseen Dolby Digital-ohjelmaan verrattuna nämä uudet surround-takakanavat pystyvät tuottamaan yksityiskohtaisemman liikkeen vaikutelman takanasi, kun katselet video-ohjelmaa. Lisäksi surround-äänten lokalisaatio vakautuu entisestään.

- Voit käyttää Virtual Surround Back-toimintoa (ks. sivua 23) toistaessasi Dolby Digital Surround EX-ohjelmia. Tämä toiminto luo upean surround-efektin takaapäin ja synnyttää surround-takakaiuttimia vastaavan vaikutelman.

### Dolby Pro Logic II

Dolby Pro Logic II on monikanavainen toistomuoto, jolla 2-kanavainen ohjelma muunnetaan 5-kanavaiseksi (plus erilliseksi subwoofer-kanavaksi). Dolby Pro Logic II:n matriisipohjainen muuntomenetelmä ei rajoita surround-diskantin rajataajuutta ja mahdollistaa surround-stereoäänien toistamisen.

- Tämä vastaanotin mahdollistaa kolme Dolby Pro Logic II-tilaa—**Pro Logic II Movie** (PLII MOVIE), **Pro Logic II Music** (PLII MUSIC) ja **Pro Logic II Game** (PLII GAME).

Kun Dolby Pro Logic II aktivoidaan, **PRO LOGIC II**-merkkivalo syttyy näyttöön.

**PLII MOVIE:** Soveltuu kaiken Dolby Surround-koodatun ohjelman toistamiseen. Voit nauttia äänikentästä, joka on hyvin lähellä erillisen 5,1-kanavaohjelman ääntä.

**PLII MUSIC:** Soveltuu kaiken 2-kanavaisen stereo-ohjelman toistamiseen. Voit nauttia laveasta ja syvästä äänestä.

**PLII GAME:** Soveltuu videopelin toistamiseen. Voit nauttia toden tuntuudesta äänikentästä.



**DTS**<sup>\*2</sup>

DTS on myös digitaalinen signaalipakkausmenetelmä, jonka kehittäjä on Digital Theater Systems, Inc. Se mahdollistaa monikanavaäänien koodauksen ja dekodauksen (kanavamäärä 1:n ja 6,1:n välillä).

- Kun digitaalituloliittännän kautta tuleva DTS-signaali tunnustetaan, **dts**-merkkivalo syttyy näyttöön.

**DTS Digital Surround**

DTS Digital Surround (DTS SURROUND) on myös erillinen 5,1-kanavainen digitaalimuoto, jota käytetään CD-, LD- ja DVD-ohjelmissa.

Dolby Digital-muotoon verrattuna DTS Digital Surround-muodon äänenpakkausaste on pienempi, minkä ansiosta toistettaviin ääniin voidaan lisätä levytyttä ja syvyyttä. Näin ollen DTS Digital Surround -ääni on luonnollinen, kiinteä ja selkeä.

Digital Theater Systems, Inc.:n tuottama **DTS Extended Surround (DTS-ES)** on toinen uusi monikanavainen digitaalinen koodausjärjestelmä.

Se parantaa huomattavasti 360-asteista surround-vaikutelmaa ja tilavaikutelmaa lisäämällä kolmannen surround-kanavan—surround-takanavan.

DTS-ES sisältää kaksi signaalimuotoa, joilla on erilaiset surround-signaalien tallennusmenetelmät—**DTS-ES Discrete 6,1ch** ja **DTS-ES Matrix 6,1ch**.

- Voit käyttää Virtual Surround Back-toimintoa (ks. sivua 23) toistaessasi DTS-ES-ohjelmia. Tämä toiminto luo upean surround-efektin takaapäin ja synnyttää surround-takakaiuttimia vastaavan vaikutelman.

**DTS 96/24**

Viime vuosina kiinnostus suurempiin näytteistystaajuuksiin on kasvanut kotikäytössä tapahtuvaa tallennusta ja toistoa varten. Suurempi näytteistystaajuus mahdollistaa laajemman taajuusalueen ja suurempi bittitarkkuus laajentaa dynamiikka-aluetta.

DTS 96/24 on monikanavainen digitaalinen signaalimuoto (fs 96 kHz/24 bittiä), jonka kehittäjä on Digital Theater Systems, Inc. Se tuo koteihinkin "CD:tä paremman äänenlaadun".

- Kun DTS 96/24-signaali tunnustetaan, **dts 96/24**-merkkivalo syttyy. Voit nauttia sen 5,1-kanavaisesta äänestä menettämättä laadusta vähääkään.

**Mikä on lineaarinen PCM?**

Pakkaamatonta digitaalista audiodataa, jota käytetään DVD-, CD-, ja Video-CD-levyllä.

DVD tukee 2-kanavaista ääntä 48/96 kHz:n näytteistystaajuudella ja 16/20/24 bitin tarkkuudella. CD- ja Video CD-levyt puolestaan rajoittuvat 2-kanavaisen ääneen 44,1 kHz:n näytteistystaajuudella ja 16 bitin tarkkuudella.

- **LINEAR PCM**-merkkivalo syttyy kun laite tunnistaa lineaarisen PCM-signaalin.

**Mikä on Dual Mono?**

Dual Mono on helppo ymmärtää, jos ajatellaan kaksikielisiä TV-lähetyksiä tai TV-ohjelmissa käytettyä MTS (Multichannel Television Sound)-muotoa (tosin Dual Mono ei ole identtinen näiden analogisten muotojen kanssa).

Tämä muoto sisältyy nyt Dolby Digital-, DTS- ja muihin tekniikoihin. Se mahdollistaa kahden riippumattoman kanavan (joita kutsutaan pää- ja alikanavaksi) erillisen tallennuksen.

- Kun Dual Mono-signaali tunnustetaan, **DUAL MONO**-merkkivalo syttyy. Voit valita, kumpaa kanavaa haluat kuunnella (ks. sivua 22).

**Kun surround-tila on käytössä, äänet kuuluvat niistä aktivoituista kaiuttimista, joita surround-tilassa tarvitaan.**

- Jos jompikumpi surround-kaiutin tai keskikaiutin on kaiutinasetuksissa säädetty kohtaan "NONE", vastaavat kanavasignaalit suuntautuvat ja kuuluvat etukaiuttimista.
- Jos molemmat surround-kaiuttimet ja keskikaiutin on kaiutinasetuksissa säädetty kohtaan "NONE", käytetään JVC:n alkuperäistä 3D-PHONIC-prosessointia (joka on kehitetty tuottamaan surround-efekti ainoastaan etukaiuttimien kautta). 3D-PHONIC-merkkivalo syttyy näyttöön.

**3D Headphone-tila—3D H PHONE**

Jos aktivoit jonkin Surround-tilan etukaiutinten ollessa passiivituina, 3D Headphone-tila aktivoituu toistettavasta ohjelmatyypistä riippumatta. "3D H PHONE" tulee näyttöön, ja lisäksi DSP- ja H.PHONE-merkkivalot sytyvät.

\*1 Valmistettu Dolby Laboratoriesin lisenssillä. "Dolby", "Pro Logic" ja kaksois-D-symboli ovat Dolby Laboratoriesin tavaramerkkejä.

\*2 "DTS" ja "DTS 96/24" ovat Digital Theater Systems, Inc.:n tavaramerkkejä.

## Surround-tilojen aktivointi

Käytettävissä olevat surround-tilat vaihtelevat vastaanotettavista signaaleista riippuen.

Kun jokin surround-tila aktivoidaan ohjelmälähteelle, tallennetut asetukset ja säädöt (ks. sivuja 19 – 25) otetaan automaattisesti käyttöön.

### Automaattinen Surround-toiminto

Tässä vastaanottimessa on automaattinen Surround-toiminto, jonka ansiosta voit nauttia Surround-tilasta valitsemalla lähteen (kun lähteelle on valittu digitaalitulo).

**Automaattinen Surround toimii näin:**

- Kun laite havaitsee monikanavaisen signaalin, sopiva surround-tila kytkeytyy päälle.
- Kun laite havaitsee 2-kanavaisen Dolby Digital surround-signaalin, "PLII MOVIE" valikoituu.
- Kun laite havaitsee kaksikanavaisen Dolby Digital -kanavan ilman surround-signaaleja tai lineaarisen PCM-signaalin, "SURROUND OFF" valitaan.

#### Huom!

Tämä ominaisuus ei toimi seuraavissa tapauksissa:

- Analogista lähdettä soittaessa,
- Valittaessa jokin DSP-tila (sivulla 29) ja
- Kun käytät kuulokkeita—"HEADPHONE" tai "3D H PHONE" (katso sivut 11 ja 27).

### Surround-tilojen aktivointi käsin

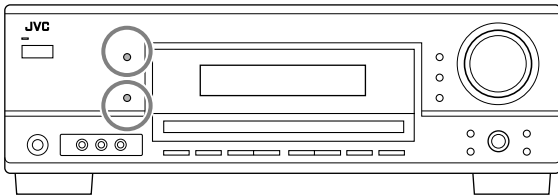

#### 1 Valitse jokin äänilähde ja toista sitä.

- Varmista, että olet valinnut analogisen tai digitaalisen tulotilan oikein.

#### 2 Paina SURROUND-näppäintä aktivoidaksesi surround-tilan.

- Kun "DOLBY DIGITAL", "DTS SURROUND" tai "DUAL MONO" on valittu Surround-tilaksi, SURROUND-painikkeen painaminen vaihtaa merkinnän näytössä "AUTO SURROUND" -tilasta kuhunkin Surround-tilaan ja takaisin. (Surround-tehoste ei muutu.)
- Monikanavaisten Dolby Digital ohjelmistojen (paitsi 2-kanavaisen ja Dual Mono-ohjelmiston) osalta laite havaitsee vastaanotettavat signaalit automaattisesti ja aktivoi "DOLBY DIGITAL"-tilan.

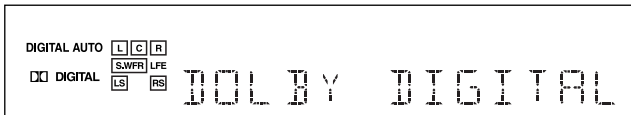

- Monikanavaisen digitaalisen DTS-ohjelmiston (paitsi 2-kanavaisen ja Dual Mono-ohjelmiston) osalta laite havaitsee vastaanotettavat signaalit automaattisesti ja aktivoi "DTS SURROUND"-tilan.

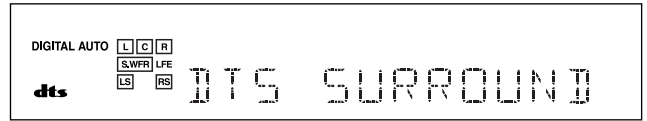

#### Huom!

Kun monikanavaisten digitaalisten Dolby Digital- tai DTS -signaalien vastaanotto loppuu, "PLII MOVIE" aktivoituu.

- Kun toistat analogista tai digitaalista 2-kanavaohjelmaa, voit valita jonkin seuraavista surround-tiloista. Joka kerta kun SURROUND-näppäintä painetaan, surround-tila muuttuu seuraavasti:

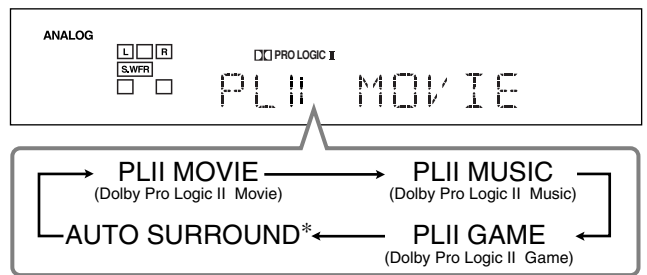

\* Vastaanotin vaihtaa surround-tilaksi "PLII MOVIE" tai "SURROUND OFF" automaattisesti signaalitulosta riippuen.

- Kun toistat Dual Mono-ohjelmaa, voit valita kanavan, jota kuuntelet. (Ks. sivua 22.)

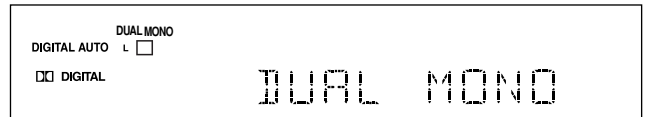

Kun haluat säätää kaiuttimien lähtötasoa, keskiääntä tai Dolby Pro Logic II Music -äänitehostetta, katso sivua 25.

### Surround-tilan peruutus

Paina SURROUND/DSP OFF-näppäintä.



### Toistettaessa Dolby Digital Surround EX- tai DTS-ES-ohjelmistoja

Voit nauttia Virtual 6,1-kanavan toistosta käyttämällä Virtual Surround Back-toimintoa.

Lisätietoja Virtual Surround Back-toiminnon aktivoinnista löydät sivulta 23.

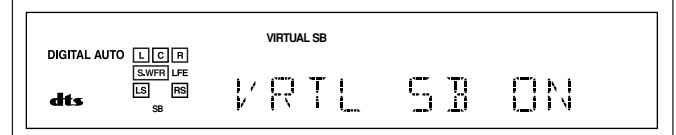



# DSP-tilojen käyttö

Tämä laite aktivoi eri DSP-tiloja automaattisesti. Tallennetut perusasetukset ja säädöt (ks. sivuja 19 – 25) otetaan käyttöön automaattisesti.

## Äänikentän toisto

Konserttitalissa, klubissa tms. kuultava ääni koostuu suorista ja epäsuorista äänistä—varhaisista heijastumista ja takaa tulevista heijastumista. Suorat äänet saavuttavat kuuntelijan suoraan ja heijastumatta. Epäsuorat äänet puolestaan viivästyvät katon ja seinien etäisyydestä riippuen. Nämä suorat ja epäsuorat äänet ovat tärkeimmät elementit akustiikan tuottamassa surround-vaikutelmassa.

DSP-tilat puolestaan jäljittelevät näitä tärkeitä elementtejä ja antavat kuuntelijalle tunteen, kuin hän olisi ”paikan päällä”.

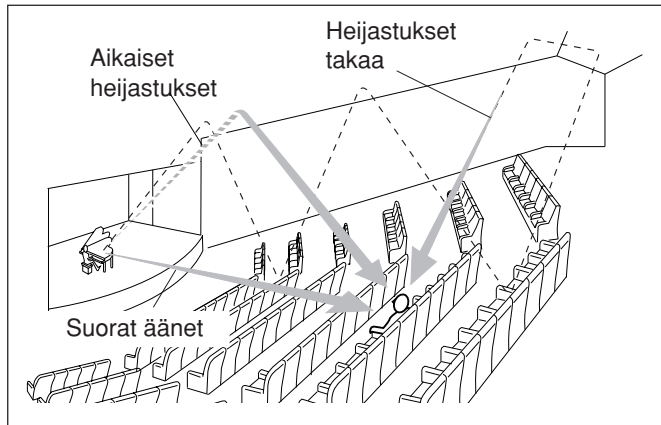

## DSP-tilojen esittely

DSP-tiloilla on seuraavat vaihtoehdot—

- DAP (Digital Acoustic Processor)-tilat—HALL 1, HALL 2, LIVE CLUB, DANCE CLUB, PAVILION, THEATER 1, THEATER 2
- ALL CH STEREO
- MONO FILM—Kaikki 2-kanavaiset signaalit (mukaan lukien Dual Mono-signaali)

### 3D Headphone-tila—3D H PHONE

Jos painat DSP-näppäintä, kun etukaiuttimet on passivoitu, 3D Headphone-tila aktivoituu riippumatta siitä minkä tyyppistä ohjelmaa toistetaan. ”3D H PHONE” tulee näyttöön, ja DSP- ja H.PHONE-merkkivalot syttyvät.

Kun haluat käyttää DSP-ru°oja, paina DSP-näppäintä, jolloin DSP-tilat vaihtuvat seuraavasti. DSP-merkkivalo syttyy myös näyttöön.

→ HALL 1	→ HALL 2	→ LIVE CLUB
→ DANCE CLUB	→ PAVILION	→ ALL CH STEREO
→ THEATER 1	→ THEATER 2	→ MONO FILM

→ (Takaisin alkuun)

: Sopii audiolähteille  
 : Sopii videolähteille

## DAP (Digital Acoustic Processor)-tilat

Voit käyttää seuraavia DAP-tiloja luodaksesi kuuntelutilaasi luonnollisemman äänikentän.

- |                    |  |
|--------------------|--|
| <b>HALL 1:</b>     | Luo tilavaikutelman suuresta säännöllisestä salista, jota käytetään lähinnä klassisiin konsertteihin. (Yleisökapasiteetti on noin 2000.) |
| <b>HALL 2:</b>     | Luo tilavaikutelman pienemmästä salista, jota käytetään lähinnä klassisiin konsertteihin. (Yleisökapasiteetti on noin 2000.)             |
| <b>LIVE CLUB:</b>  | Luo tilavaikutelman elävän musiikin klubista, jossa on matala sisäkatto.   |
| <b>DANCE CLUB:</b> | Luo tilavaikutelman sykkivästä tanssiklubista.   |
| <b>PAVILION:</b>   | Luo tilavaikutelman korkeakattoisesta näyttelyrakennuksesta.   |
| <b>THEATER 1*:</b> | Luo tilavaikutelman suuresta teatterista, jonka yleisökapasiteetti on noin 600.  |
| <b>THEATER 2*:</b> | Luo tilavaikutelman pienestä teatterista, jonka yleisökapasiteetti on noin 300.  |

\* Sisäänrakennettu Dolby Pro Logic II-dekooderi aktivoituu toistettaessa 2-kanavaista analogista tai digitaalista lähdetä.  
 PRO LOGIC II-merkkivalo syttyy.

Kun käytät DAP-tilaa, äänet kuuluvat kaikista kytketyistä ja aktivoituista kaiuttimista.

- Jos surround-kaiuttimien asetuksena on ”NONE”, käytetään JVC:n alkuperäistä 3D-PHONIC-tekniikkaa (joka on kehitetty synnyttämään surround-efekti pelkkien etukaiuttimien kautta). 3D-PHONIC-merkkivalo syttyy näyttöön.

## All Channel Stereo

Tässä tilassa voidaan toistaa laajempi stereoäänikenttä käyttämällä kaikkia kytkettyjä (ja aktivoituja) kaiuttimia.

- Jos surround-kaiuttimien asetus on "NONE", et voi valita "ALL CH STEREO"-tilaa.

Normaali stereoääni

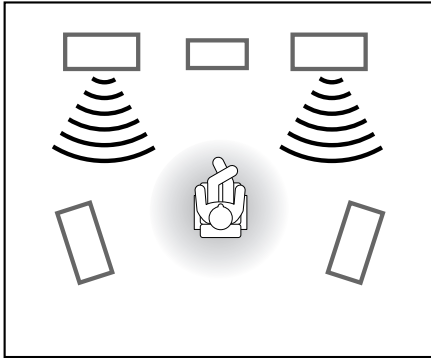

All Channel Stereo (Kaikkien kanavien stereoääntä)

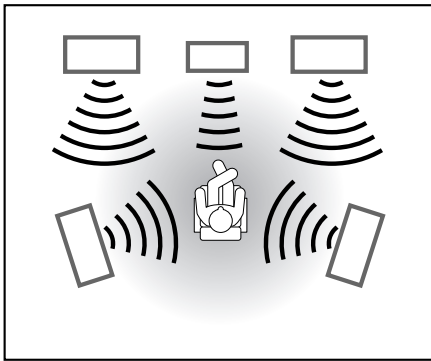

## Mono Film

Kun haluat luoda kuuntelutilaasi luonnollisemman äänikentän katsellessasi yksikanavaisella äänellä varustettua elokuvaa (analogiset ja 2-kanavaiset digitaalisignaalit), voit käyttää tätä tilaa. Toistoon lisätään surround-efekti, ja näyttelijöiden äänen suuntavaikutelma paranee. **Tätä tilaa ei voida käyttää monikanavaisien digitaalisignaalien kanssa.**

Kun "MONO FILM" on käytössä, äänet toistetaan kaikista kytketyistä (ja aktivoituista) kaiuttimista.

- Jos surround-kaiuttimet on kaiutinasetuksissa säädetty kohtaan "NONE", käytetään JVC:n alkuperäistä 3D-PHONIC -prosessointia (joka on kehitetty tuottamaan surround-efekti ainoastaan etukaiuttimien kautta). 3D-PHONIC-merkkivalo syttyy näyttöön.
- Jos vastaanotettavat signaalit vaihtuvat 2-kanavaisista digitaalisignaaleista toisentyypisiksi digitaalisignaaleiksi, "MONO FILM" perutaan ja sopiva surround-tila aktivoituu.

## DSP-tilojen aktivointi

Kun jokin DSP-tila aktivoidaan ohjelmälähteelle, tallennetut asetukset ja säädöt (ks. sivuja 19 – 25) otetaan automaattisesti käyttöön.

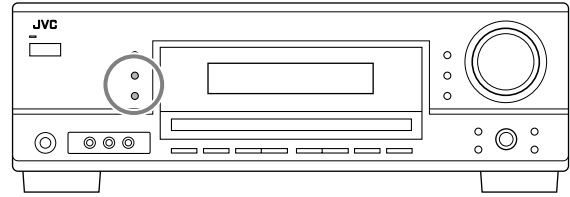

1 Valitse jokin äänilähde ja toista sitä.

2 Paina DSP-näppäintä toistuvasti, kunnes haluamasi DSP-tila tulee näyttöön.

- Joka kerta kun näppäintä painetaan, DSP-tila vaihtuu seuraavasti:



### Huom!

Jos surround-kaiuttimien asetus on "NONE", 3D-PHONIC -prosessointia sovelletaan DSP-tiloihin (myös 3D-PHONIC-merkkivalo syttyy).

Kun haluat säätää tehosteen tasoa (paitsi All Channel Stereo -tilaa) tai keskiääntä, katso sivua 25.

## DSP-tilojen peruutus

Paina SURROUND/DSP OFF-näppäintä.



# JVC:n audio/videokomponenttien käyttö

JVC:n audio- ja videokomponentteja voidaan käyttää tämän vastaanottimen kaukosäätimellä, koska JVC-komponenttien ohjaussignaali on esiasetettu kaukosäätimeen.

## TÄRKEÄÄ!

JVC:n audio- ja videokomponenttien käyttö toimitukseen sisältyvällä kaukosäätimellä:

- Kaukosäädintä käytettäessä, kohdista kaukosäädin suoraan kunkin komponentin, ei vastaanottimen, kaukoanturiin.
- Tutustu myös komponenttien mukana toimitettuihin ohjekirjoihin.
- Jotkut JVC:n videonauhurit voivat ottaa vastaan kahdenlaisia ohjaussignaaleja—koodeja "A" ja "B". Varmista ennen tämän kaukosäätimen käyttöä, että kytketyn videonauhurin kaukosäädinkoodiksi on asetettu "A".

## Audiokomponenttien käyttö

### Äänensäätöosa (Vahvistin)

Voit suorittaa aina seuraavat toimenpiteet:

STANDBY/ON  $\odot$ /I AUDIO:

	Kytke vastaanotin päälle tai pois päältä.
VOLUME +/-:	Säädä äänenvoimakkuuden tasoa.
MUTING:	Kytke äänen mykistys päälle tai pois.
ANALOG/DIGITAL:	Vaihda vuorotellen analoginen ja digitaalinen tulotila.
DIMMER:	Himmennä tai kirkasta näyttö.
SLEEP:	Aseta uniajastin.
SURROUND:	Kytke päälle ja valitse surround-tilat.
DSP:	Kytke päälle ja valitse DSP-tilat.
SURROUND/DSP OFF:	Kytke surround- ja DSP-tilat pois päältä.

Kun olet painanut SOUND, voit suorittaa seuraavat toiminnot numeronäppäimillä:

FRONT L sitten LEVEL +/-:	Säädä vasemman etukaiuttimen lähtötaso.
FRONT R sitten LEVEL +/-:	Säädä oikean etukaiuttimen lähtötaso.
CENTER sitten LEVEL +/-:	Säädä keskikaiuttimen lähtötaso.
SURR L sitten LEVEL +/-:	Säädä vasemman surround -kaiuttimen lähtötaso.
SURR R sitten LEVEL +/-:	Säädä oikean surround -kaiuttimen lähtötaso.
SUBWFR sitten LEVEL +/-:	Säädä subwooferin lähtötaso.
EFFECT:	Säädä efektin taso.
TEST:	Kytke testiäni päälle tai pois.

### Huom!

Kun olet säätänyt äänet, käytä numeropainikkeita kohdelähteen valintoja varten painamalla vastaavaa lähteen valintapainiketta; muutoin numeropainikkeita ei voi käyttää kohdelähteen valintoihin.

### Viritin

Voit suorittaa aina seuraavat toimenpiteet:

FM/AM:	Vuorottelee FM:n ja AM:n (MW) välillä.
Painettuasi FM/AM-näppäintä voit, käyttää viritimellä seuraavia toimintoja:	
1 – 10, +10:	Valitsee esiasetetun kanavanumeron suoraan. Paina numeroa 5 kanavanumeroa 5 varten. Paina +10, sitten 5 kanavanumeroa 15 varten. Paina +10, sitten 10 kanavanumeroa 20 varten.
PTY SEARCH:	Hakee ohjelman PTY-koodeilla.
PTY $\oplus$ , $\ominus$ PTY:	Valitsee PTY-koodit.
DISPLAY MODE:	Näytä Radio Data System -järjestelmän signaalit.
TA/NEWS/INFO:	Valitse ohjelmat Enhanced Other Networks -toimintoa (TA, NEWS, INFO) varten.
FM MODE:	Vaihda FM-vastaanottotila.

### CD-soitin

CD-näppäimen painalluksen jälkeen, voit suorittaa seuraavat toimenpiteet CD-soittimella:

$\blacktriangleright$ :	Aloittaa soiton.
$\blacktriangleleft\blacktriangleleft$ :	Palaa tämänhetkisen (tai edellisen) kappaleen alkuun.
$\blacktriangleright\blacktriangleright$ :	Hyppää seuraavan kappaleen alkuun.
$\blacksquare$ :	Pysäyttää toiminnan.
$\parallel$ :	Pitää tauon. Kun haluat vapauttaa sen, paina $\blacktriangleright$ -näppäintä.
1 – 10, +10:	Valitsee kappaleen numeron suoraan. Paina numeroa 5 kappaleennumeroa 5 varten. Paina +10, sitten 5 kappaleennumeroa 15 varten. Paina +10, sitten 10 kappaleennumeroa 20 varten. Paina +10, +10, sitten 10 kappaleennumeroa 30 varten.

## CD-vaihtaja

CD-DISC-näppäimen painalluksen jälkeen, voit suorittaa seuraavat toimenpiteet CD-vaihtajalla:

- ▶: Aloittaa toiston.
- ◀◀: Palaa tämänhetkisen (tai edellisen) kappaleen alkuun.
- ▶▶: Hyppää seuraavan kappaleen alkuun.
- : Pysäyttää toiminnan.
- ||: Pitää tauon. Kun haluat vapauttaa sen, paina ▶-näppäintä.
- 1 – 6, 7/P: Valitse CD-vaihtajaan asetetun levyn numero.

CD-näppäimen painalluksen jälkeen, voit suorittaa seuraavat toimenpiteet CD-vaihtajalla:

- 1 – 10, +10: Valitsee kappaleen numeron suoraan.  
Paina numeroa 5 kappaleennumeroa 5 varten.  
Paina +10, sitten 5 kappaleennumeroa 15 varten.  
Paina +10, sitten 10 kappaleennumeroa 20 varten.  
Paina +10, +10, sitten 10 kappaleennumeroa 30 varten.

Esimerkissä:

- Valittaessa levynumero 4, kappaleennumero 12 ja aloitettaessa toisto.
  - 1 Paina CD-DISC ja paina sitten 4.
  - 2 Paina CD ja paina sitten +10, 2.

Jos CD-vaihtajassasi on 200 levyn kapasiteetti (paitsi XL-MC100 ja XL-MC301), voit tehdä seuraavat toiminnot numeronäppäimillä CD-painikkeen painamisen jälkeen.

- 1 Valitse levynumero.
- 2 Valitse sitten kappaleennumero (näppäile aina kaksi merkkiä).
- 3 Aloita toisto painamalla ▶-näppäintä.

Esimerkissä:

- Valitse levynumero 3, kappaleennumero 2 ja aloita toisto.  
Paina 3, sitten, 0, 2, ja lopuksi ▶.
- Valitse levynumero 10, kappaleennumero 5 ja aloita toisto.  
Paina 1, 0, sitten, 0, 5, ja lopuksi ▶.
- Valitse levynumero 105, kappaleennumero 12 ja aloita toisto.  
Paina 1, 0, 5, sitten 1, 2, ja lopuksi ▶.

### Huom!

Yllä olevassa toimenpiteessä kutakin näppäintä tulee painaa 4 sekunnin sisällä.

## Videokomponenttien käyttö

### Kuvanauhuri

Voit suorittaa aina seuraavat toimenpiteet:

- STANDBY/ON ◊/I VCR: Videonauhurin kytkeminen päälle tai pois päältä.
- VCR CH +/-: Vaihtaa TV-kanavat kuvanauhurissa.

Painettuasi VCR-näppäintä, voit suorittaa seuraavat toimenpiteet videonauhurilla:

- ▶: Aloittaa toiston.
- REW: Nauhan kelaus takaisin.
- FF: Nauhan pikakelaus.
- : Pysäytä toisto, tallennus, takaisin kelaus tai pikakelaus.
- ||: Pitää tauon toistossa ja tallennuksessa. Kun haluat jatkaa, paina ▶-näppäintä.
- REC PAUSE: Lisää äänitystauko.  
Aloita äänitys painamalla tätä näppäintä ja sitten ▶-näppäintä.

### DVD-soitin

Voit suorittaa aina seuraavat toimenpiteet:

- STANDBY/ON ◊/I DVD: DVD-soittimen kytkeminen päälle tai pois päältä.

Painettuasi DVD-näppäintä voit suorittaa DVD-soittimella seuraavat toiminnot:

- ▶: Aloittaa toiston.
- ◀◀: Palaa tämänhetkisen (tai edellisen) tuomiokapituli alkuun.
- ▶▶: Hyppää seuraavan tuomiokapituli alkuun.
- : Pysäyttää toiminnan.
- ||: Pitää tauon. Kun haluat vapauttaa sen, paina ▶-näppäintä.

DVD-näppäimen painalluksen jälkeen näitä näppäimiä voidaan käyttää suorittaa DVD-valikon toimintoihin.

### Huom!

Katso valikkotoimenpiteitä koskevat yksityiskohdat levyjen tai DVD-soittimen mukana toimitetuista ohjeista.

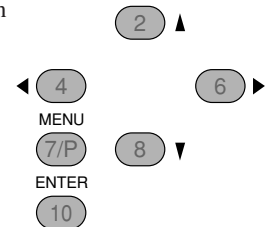

### TV

Voit suorittaa aina seuraavat toimenpiteet:

- STANDBY/ON ◊/I TV: Kytkee TV:n päälle tai pois päältä.
- TV CH +/-: Vaihtaa kanavat.
- TV VOLUME +/-: Säätää äänenvoimakkuuden.
- TV/VIDEO: Asettaa tulotilan (joko TV tai VIDEO).

TV SOUND-näppäimen painalluksen jälkeen, voit suorittaa seuraavat toimenpiteet TV:llä:

- 1 – 9, 0, 100+ (+10): Valitsee kanavat.
- RETURN (10): Vuorottelee aikaisemmin valitun kanavan ja tämänhetkisen kanavan välillä.

Käytä tätä taulukkoa ratkomaan päivittäiset käyttöongelmat. Jos et pysty ratkaisemaan jotain ongelmaa, ota yhteys JVC:n palvelukeskukseen.

ONGELMA	MAHDOLLINEN SYY	RATKAISU
Valo ei syty näyttöön.	Verkkojohtoa ei ole kytketty.	Liitä verkkojohto pistorasiaan.
Kaiuttimista ei kuulu ääntä.	Kaiuttimien signaalikaapeleita ei ole kytketty.	Tarkista kaiuttimien johdotus ja tarvittaessa kytke uudelleen. (Ks. sivua 5.)
	SPEAKERS ON/OFF-näppäintä ei ole asetettu oikein.	Paina SPEAKERS ON/OFF-näppäintä niin että kaiuttimista alkaa kuulua ääntä. (Ks. sivua 11.)
	Väärä ohjelmälähde on valittu.	Valitse oikea ohjelmälähde.
	Mykistys on aktivoitu.	Paina MUTING-näppäintä mykistyksen perumiseksi. (Ks. sivua 13.)
	Väärä tulotila (analoginen tai digitaalinen) on valittu.	Valitse oikea tulotila (analoginen tai digitaalinen). (Ks. sivuja 11 ja 12.)
Näyttöön syttyä "NO SUBWOOFER".	SUBWOOFER OUT ON/OFF -näppäintä on painettu, vaikka "SUBWOOFER" on asetettu kohtaan "SUBWOOFER NO".	Jos subwoofer on kytketty, määritä asetukseksi "SUBWOOFER YES", jolloin SUBWOOFER OUT ON/OFF-näppäin toimii.
Jatkuva kohina tai surina FM-vastaanoton aikana.	Tulosignaali on liian heikko.	Kytke ulkopuolinen FM-antenni tai ota yhteys jälleenmyyjään. (Ks. sivua 4.)
	Asema on liian kaukana.	Valitse uusi asema.
FM/AM (MW)-vastaanoton aikana kuuluu kohinaa.	Käytössä on väärä antenni.	Tarkista jälleenmyyjältä, että sinulla on oikea antenni.
	Antenneja ei ole kytketty oikein.	Tarkista liitännät. (Ks. sivuja 4 ja 5.)
	Käynnistysääni autoista.	Siirrä antenni kauemmas autoliikenteestä.
Näytössä alkaa vilkkua "OVERLOAD".	Kaiuttimet on ylikuormitettu suuren äänenvoimakkuuden takia.	<ol style="list-style-type: none"> <li>Katkaise virta vastaanottimesta painamalla etupaneelin STANDBY/ON <math>\phi</math>/I-näppäintä.</li> <li>Pysäytä soiva ohjelmälähde.</li> <li>Kytke taas virta vastaanottimeen ja säädä äänenvoimakkuus.</li> </ol>
	Kaiuttimet on ylikuormitettu kaiutinliitinten oikosulun takia.	Paina etupaneelissa olevaa STANDBY/ON $\phi$ /I-näppäintä ja tarkista sitten kaiuttimien johdotus. Jos "OVERLOAD" ei katoa näytöstä, irrota verkkojohto ja kytke se sitten uudelleen. Jos kaiuttimien johdotuksessa ei ole oikosulua, ota yhteys jälleenmyyjään.
Näyttöön syttyä "DSP NG".	Sisaan rakennettu mikroprosessori ei toimi oikein.	Kytke vastaanotin pois päältä painamalla etupaneelin STANDBY/ON $\phi$ /I-näppäintä. Ota yhteys jälleenmyyjään otettuasi verkkojohdon pistorasiasta.
Kun virta on kytketty, STANDBY-merkkivalo syttyy, mutta vastaanotin kytkeytyy pian pois päältä (valmiustilaan).	Vastaanotin on ylikuormitettu suuren jännitteen takia.	Kytke vastaanotin pois päältä painamalla etupaneelin STANDBY/ON $\phi$ /I-näppäintä. Ota yhteys jälleenmyyjään otettuasi verkkojohdon pistorasiasta.
Kaukosäädin ei toimi.	Vastaanottimen kauko-ohjausanturin ja kaukosäätimen välissä on este.	Poista este.
	Heikot paristot.	Vaihda paristot. (Ks. sivua 4.)
Kaukosäädin ei toimi aiotusti.	Väärä kaukosäätimen kaayttotila on valittu.	Valitse oikea kaukosäätimen käyttötila. (Ks. sivuja 31 – 32.)

## Vahvistin

### Lähtöteho

Etukanavat:	100 W/kanava, min. RMS, ajetaan 8 Ω 1 kHz:ssä harmoninen kokonaissärö ei ylitä 10%.
Keskikanava:	100 W, min. RMS, ajetaan 8 Ω 1 kHz:ssa harmoninen kokonaissärö ei ylitä 10%.
Surround-kanavat:	100 W/kanava, min. RMS, ajetaan 8 Ω 1 kHz:ssa harmoninen kokonaissärö ei ylitä 10%.

### Audio

Audiotulon herkkyys/Impedanssi (1 kHz)	
CD, TAPE/CDR, VCR, TV SOUND, DVD, AUX:	220 mV/47 kΩ
Audiotulo (DIGITAL IN)*	
Koaksiaali	DIGITAL 1 (DVD): 0,5 V(p-p)/75 Ω
Optinen	DIGITAL 2 (CD): -21 dBm – -15 dBm (660 nm ±30 nm)
* Vastaa Lineaarinen PCM-, Dolby Digital ja DTS Digital Surround-tiloja (näytteenottotaajuuksilla—32 kHz, 44,1 kHz, 48 kHz)	
Tallennuksen lähtötaso	
TAPE/CDR, VCR:	220 mV
Signaalikohinasuhde (*66 IHF/DIN)	
CD, TAPE/CDR, VCR, TV SOUND, DVD:	66 dB/62 dB
Taajuusvaste (8 Ω)	
CD, TAPE/CDR, VCR, TV SOUND, DVD, AUX:	20 Hz – 20 kHz (±1 dB)
Taajuuskorjaus (5 aluetta)	
63 Hz, 250 Hz, 1 kHz, 4 kHz, 16 kHz:	±8 dB (2 dB:n välein)

## Video

Videotulon herkkyys/Impedanssi	
Yhdistelmävideo	
DVD, VCR, AUX:	1 V(p-p)/75 Ω
Videolähdön taso	
Yhdistelmävideo	
VCR, MONITOR OUT:	1 V(p-p)/75 Ω
Synkronointi:	Negatiivinen
Signaalikohinasuhde:	45 dB

## FM-viritin (IHF)

Viritysalue:	87,50 MHz – 108,00 MHz
Käytettävissä oleva herkkyys	
Monauraalinen:	17,0 dBf (1,9 μV/75 Ω)
50 dB mykistysherkkyys	
Monauraalinen:	21,3 dBf (3,2 μV/75 Ω)
Stereo:	41,3 dBf (31,8 μV/75 Ω)
Stereoerotus OUT (REC):	35 dB 1 kHz:ssä

## AM (MW)-viritin

Viritysalue:	522 kHz – 1 629 kHz
--------------	---------------------

## Yleistä

Tehontarve:	AC 230 V~, 50 Hz
Tehonkulutus:	140 W (käytössä) 0,8 W (valmiustilassa)
Mitat (L x K x S):	435 mm x 146,5 mm x 369,5 mm
Paino:	7,0 kg

Mallia & teknisiä tietoja voidaan muuttaa ilman ennakoilmoitusta.

RX-5062S

AUDIO/VIDEO CONTROL RECEIVER

**JVC**